

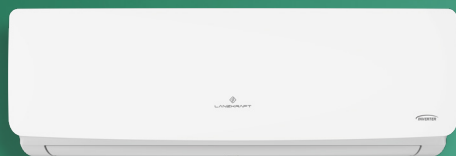

LANZKRAFT



**КЛИМАТИЧЕСКОЕ ОБОРУДОВАНИЕ
2023**

Содержание

Бытовая серия

Настенный кондиционер серии Simple FC1N On/off	4
Настенный кондиционер серии Simple FC1Z Inverter	6
Настенный кондиционер серии Innovation FL1N On/off	8
Настенный кондиционер серии Innovation FL1Z Inverter	10
Мульти сплит-системы серии Free Match Inverter	12

Полупромышленная серия SemiPRO

Кассетный четырехпоточный кондиционер LLC	16
Напольно-потолочный кондиционер LLU	18
Канальный кондиционер LLDM	20
Канальный высоконапорный кондиционер LCDH	22
Колонный кондиционер LCFS	24

Мультизональные VRF-системы

Модельный ряд	26
Наружный блок компактной серии Mini VRF - LFTC	28
Наружный блок модульной серии Digital Plus VRF - LFTM	32
Кассетные 4-х поточные блоки LFC	50
Низконапорные канальные блоки LFL	52
Средненапорные канальные блоки LFM	54
Высоконапорные канальные блоки LFH	56
Прямоточные блоки LFA	57
Настенные блоки LFW	58
Напольно-потолочные блоки LFF	59
Аксессуары	61
Системы управления	63

Сплит-система

Simple On/off

- 5 режимов работы
- Энергоэффективность А класса
- Фильтр SILVER ION
- Функция QUIET
- Функция CLEAN
- Функция ECO
- Функция SLEEP
- Функция TURBO
- Функция SWING
- Функция TIMER
- Функция ANTI-COLD-AIR
- Функция САМОДИАГНОСТИКИ
- Функция АВТОРЕСТАРТ

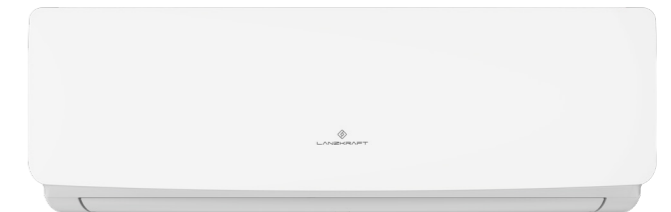

В комплекте

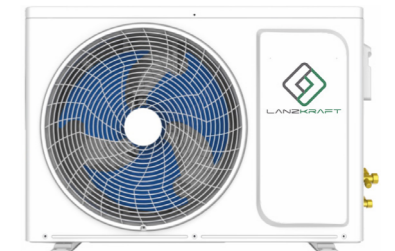

Simple On/off

Бытовые сплит-системы



ION

Фильтр Silver Ion



Самоочистка



Антигрибковая функция



Антистатик



Защита вентиля



Бесшумная работа



Электромагнитная совместимость



Мощное осушение



Антикоррозийный корпус



Таймер



Функция самодиагностики



Автоматический перезапуск



Пульт ДУ



Модернизированная Медная трубка

Технические характеристики

Внутренний блок		LSWH-20FC1N	LSWH-25FC1N	LSWH-35FC1N	LSWH-50FC1N	LSWH-70FC1N	
Наружный блок		LSAH-20FC1N	LSAH-25FC1N	LSAH-35FC1N	LSAH-50FC1N	LSAH-70FC1N	
Источник питания	В~, Гц, Ф	220~240,50,1	220~240,50,1	220~240,50,1	220~240,50,1	220~240,50,1	
Охлаждение	Производительность	кВт	2,05	2,63	3,51	5,28	7,03
	Потреб. мощность	Вт	639	817	1093	1638	2190
	Потреб. ток	А	2,90	3,71	4,97	7,45	9,95
	EER / Класс	Вт/Вт / -	3,21 / A	3,22 / A	3,21 / A	3,22 / A	3,21 / A
Нагрев	Производительность	кВт	2,11	2,69	3,57	5,33	7,09
	Потреб. мощность	Вт	584	743	986	1476	1959
	Потреб. ток	А	2,66	3,38	4,48	6,71	8,9
	COP / Класс	Вт/Вт / -	3,61 / A	3,62 / A	3,62 / A	3,61 / A	3,62 / A
Расход воздуха	Внутренний блок	м³/ч	400	450	550	820	1000
	Наружный блок	м³/ч	-	-	-	-	-
Компрессор	Тип	Ротационный	Ротационный	Ротационный	Ротационный	Ротационный	
	Бренд	GMCC	GMCC	GMCC	GMCC	HIGHLY	
Хладагент	Тип	R410A	R410A	R410A	R410A	R410A	
	Количество	г	400	530	630	1100	1200
Уровень шума	Внутренний блок	дБ(А)	38/36/34	38/36/34	40/38/36	38/35/32/29	44/42/39
	Наружный блок	дБ(А)	49	50	52	55	56
Размеры (ШхВхГ)	ВБ Без упаковки	мм	720×270×201	720×270×201	790×270×199	900×291×218	900×291×218
	ВБ В упаковке	мм	800×330×265	800×330×265	860×335×265	970×345×290	970×345×290
	НБ Без упаковки	мм	635×458×240	665×458×240	660×530×240	782×542×256	820×635×310
	НБ В упаковке	мм	755×515×325	755×515×325	775×581×339	900×600×340	972×680×400
Вес	ВБ Нетто/брутто	кг	7 / 8	7 / 8	8 / 10	10,5 / 12,5	10,5 / 12,5
	НБ Нетто/брутто	кг	20 / 22	21,5 / 23,5	25 / 28	33 / 35	37 / 40
Диаметр труб	Жидкостная	мм (")	6,35 / (1/4)	6,35 / (1/4)	6,35 / (1/4)	6,35 / (1/4)	6,35 / (1/4)
	Газовая	мм (")	9,52 / (3/8)	9,52 / (3/8)	9,52 / (3/8)	12,7 / (1/2)	15,88 / (5/8)
Макс. длина фреоновой трассы	м	15	15	15	15	20	
Макс. перепад высот	м	5	5	7	8	8	
Дозаправка (свыше 5 метров)	г/м	12	12	12	15	15	
Рабочий диапазон тем-ры	Охлаждение	°C	+18 ~ +43				
	Обогрев	°C	-7 ~ +24				

Simple Inverter

Бытовые сплит-системы



ION

Фильтр Silver Ion

DC

DC-Инвертор



Самоочистка



Антигрибковая функция



Антистатическая функция



Защита вентилей



Бесшумная работа



Электромагнитная совместимость



Мощное осушение



Антикоррозионный корпус



Таймер



Функция самодиагностики



Автоматический перезапуск



Пульт ДУ



Модернизированная Медная труба

НОВИНКА

Сплит-система

Simple Inverter

- DC-инвертор
- 5 режимов работы
- Энергоэффективность А класса
- Фильтр SILVER ION
- Функция QUIET
- Функция CLEAN
- Функция ECO
- Функция SLEEP
- Функция TURBO
- Функция SWING
- Функция TIMER
- Функция ANTI-COLD-AIR
- Функция САМОДИАГНОСТИКИ
- Функция АВТОРЕСТАРТ

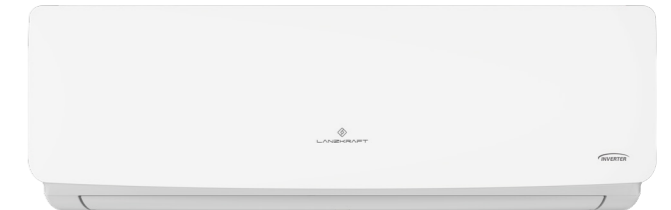

В комплекте

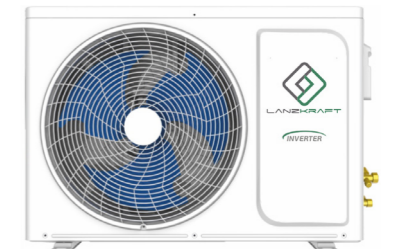

Технические характеристики

Внутренний блок		LSWH-20FC1Z	LSWH-25FC1Z	LSWH-35FC1Z	LSWH-50FC1Z	LSWH-70FC1Z	
Наружный блок		LSAH-20FC1Z	LSAH-25FC1Z	LSAH-35FC1Z	LSAH-50FC1Z	LSAH-70FC1Z	
Источник питания	В~, Гц, Ф	220~240,50,1	220~240,50,1	220~240,50,1	220~240,50,1	220~240,50,1	
Охлаждение	Производительность	Вт	2100(615-2780)	2550(660-2930)	3450(660-4100)	4950(1610-5500)	6850(1110-7910)
	Потреб. мощность	Вт	655(230-1250)	795(250-1300)	1075(250-1450)	1545(350-2050)	2125(450-3000)
	Потреб. ток	А	3,05(1,5-5,8)	3,69(1,1-6,0)	4,98(1,1-6,7)	7,18(1,6-9,5)	10,01(2,1-13,9)
	EER / Класс	Вт/Вт / -	3,21 / А	3,21 / А	3,21 / А	3,2 / В	3,22 / А
Нагрев	Производительность	Вт	2200(615-3500)	2650(660-4102)	3600(660-4400)	5000(1450-6500)	7000(1377-8200)
	Потреб. мощность	Вт	610(230-1350)	730(250-1450)	1000(250-1650)	1390(350-2150)	1940(450-3000)
	Потреб. ток	А	2,85(1,0-6,3)	3,41(1,1-6,7)	4,65(1,1-7,6)	6,45(1,6-10)	9,13(2,1-13,9)
	COP / Класс	Вт/Вт / -	3,61 / А	3,63 / А	3,61 / А	3,6 / В	3,61 / А
Расход воздуха	Внутренний блок	м³/ч	450	500	550	850	1200
	Наружный блок	м³/ч	-	-	-	-	-
Компрессор	Тип		DC-инвертор	DC-инвертор	DC-инвертор	DC-инвертор	DC-инвертор
	Бренд		GMCC	GMCC	GMCC	CRSS	GMCC
Хладагент	Тип		R410A	R410A	R410A	R410A	R410A
	Количество	г	530	610	700	930	1300
Уровень шума	Внутренний блок	дБ(А)	37/34/31/29	37/34/31/29	39/36/33/30	42/39/36/33	46/43/40/37
	Наружный блок	дБ(А)	50	50	52	55	57
Размеры (ШхВхГ)	ВБ Без упаковки	мм	720×270×200	720×270×200	790×270×200	900×291×215	1025×320×226
	ВБ В упаковке	мм	785×317×256	785×317×256	855×317×256	969×347×289	1102×402×324
	НБ Без упаковки	мм	660×530×250	660×530×250	660×530×250	780×560×270	860×720×320
	НБ В упаковке	мм	768×570×326	768×570×326	768×570×326	889×612×359	982×770×438
Вес	ВБ Нетто/брутто	кг	6,5 / 8	6,7 / 8,2	7 / 8,5	10 / 12	12,5 / 14,5
	НБ Нетто/брутто	кг	21,5 / 23,5	21,5 / 23,5	23 / 25	28 / 31	44 / 47
Диаметр труб	Жидкостная	мм (")	6,35 / (1/4)	6,35 / (1/4)	6,35 / (1/4)	6,35 / (1/4)	6,35 / (1/4)
	Газовая	мм (")	9,52 / (3/8)	9,52 / (3/8)	9,52 / (3/8)	12,7 / (1/2)	15,88 / (5/8)
Макс. длина фреоновой трассы	м	15	15	15	15	20	
Макс. перепад высот	м	5	5	7	8	8	
Дозаправка (свыше 5 метров)	г/м	12	12	12	15	15	
Рабочий диапазон тем-ры	Охлаждение	°C			+18 ~ +52		
	Обогрев	°C			-15 ~ +24		

Innovation On/off

Бытовые сплит-системы



- Ионизатор
- Самоочистка
- Антигрибковая функция
- Антистатик
- Защита вентиля
- Бесшумная работа
- Электромагнитная совместимость
- Мощное осушение
- Антикоррозийный корпус
- Таймер
- Функция самодиагностики
- Автоматический перезапуск
- Пульт ДУ
- Модернизированная Медная трубка

Сплит-система

Innovation On/off

- Энергоэффективность A класса
- Фильтр VITAMIN C
- Функция ионизации воздуха
- Функция iFEEL
- Функция iCLEAN
- Функция DISPLAY
- Функция ECO
- Функция SLEEP
- Функция TURBO
- Функция SWING
- Функция TIMER
- Функция ANTI-COLD-AIR, ANTI-F
- Функция САМОДИАГНОСТИКИ
- Функция АВТОРЕСТАРТ



В комплекте

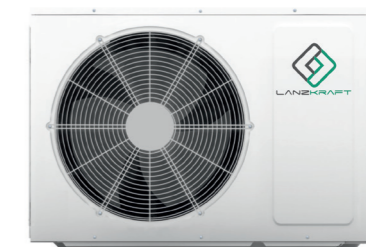

Технические характеристики

Внутренний блок		LSWH-20FL1N	LSWH-25FL1N	LSWH-35FL1N	LSWH-50FL1N	LSWH-70FL1N	LSWH-100AB1N
Наружный блок		LSAH-20FL1N	LSAH-25FL1N	LSAH-35FL1N	LSAH-50FL1N	LSAH-70FL1N	LSAH-100AB1N
Источник питания	В~, Гц, Ф	220~240,50,1	220~240,50,1	220~240,50,1	220~240,50,1	220~240,50,1	220~240,50,1
Охлаждение	Производительность	кВт	2,1	2,65	3,55	5,3	7,9
	Потреб. мощность	Вт	620	788	1056	1584	2222
	Потреб. ток	А	2,82	3,58	4,8	7,2	10,1
	EER	Вт/Вт	3,38	3,36	3,36	3,35	3,15
Нагрев	Производительность	кВт	2,2	2,7	3,65	5,45	7,1
	Потреб. мощность	Вт	583	715	966	1443	2112
	Потреб. ток	А	2,65	3,25	4,39	6,56	9,6
	COP	Вт/Вт	3,77	3,77	3,78	3,78	3,36
Расход воздуха	Внутренний блок	м³/ч	420	450	550	800	1050
	Наружный блок	м³/ч	1100	1430	1430	2340	2600
Компрессор	Тип		Ротационный	Ротационный	Ротационный	Ротационный	Ротационный
	Бренд		LANDA	GMCC	GMCC	HIGHLY	GMCC
Хладагент	Тип		R410A	R410A	R410A	R410A	R410A
	Количество	г	400	540	610	1000	1450
Уровень шума	Внутренний блок	дБ(А)	33/29/27/24	33/30/27/24	36/33/30/27	38/35/32/29	40/37/34/31
	Наружный блок	дБ(А)	48	50	52	54	55
Размеры (ШхВхГ)	ВБ Без упаковки	мм	690×283×199	690×283×199	750×285×200	900×310×225	900×310×225
	ВБ В упаковке	мм	760×345×280	760×345×280	820×345×280	950×380×290	950×380×290
	НБ Без упаковки	мм	665×280×420	665×280×420	710×500×240	795×525×290	825×655×310
	НБ В упаковке	мм	760×345×480	760×343×478	780×570×345	907×382×600	945×725×435
Вес	ВБ Нетто/брутто	кг	8/9,5	8,5/10	9/10,5	11/13	12/14
	НБ Нетто/брутто	кг	20/22	21/23	25/27,5	37/40	46/49
Диаметр труб	Жидкостная	мм (")	6,35 / (1/4)	6,35 / (1/4)	6,35 / (1/4)	6,35 / (1/4)	6,35 / (1/4)
	Газовая	мм (")	9,52 / (3/8)	9,52 / (3/8)	9,52 / (3/8)	12,7 / (1/2)	12,7 / (1/2)
Макс. длина фреоновой трассы	м	20	20	20	25	25	
Макс. перепад высот	м	8	8	8	10	10	
Дозаправка (свыше 5 метров)	г/м	20	20	25	30	40	
Рабочий диапазон тем-ры	Охлаждение	°C	+18 ~ +43				
	Обогрев	°C	-7 ~ +43				

Innovation Inverter

Бытовые СПЛИТ-СИСТЕМЫ



Сплит-система

Innovation Inverter

- DC-инвертор
- Энергоэффективность А класса
- Фильтр VITAMIN C
- Функция ионизации воздуха
- Функция iFEEL
- Функция iCLEAN
- Функция DISPLAY
- Функция ECO
- Функция SLEEP
- Функция TURBO
- Функция SWING
- Функция TIMER
- Функция ANTI-COLD-AIR, ANTI-F
- Функция САМОДИАГНОСТИКИ
- Функция АВТОРЕСТАРТ



В комплекте

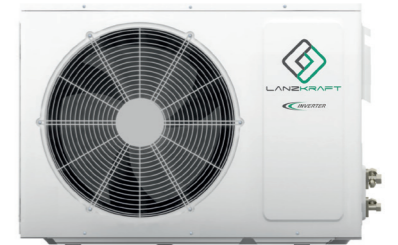

Технические характеристики

Внутренний блок		LSWH-20FL1Z	LSWH-25FL1Z	LSWH-35FL1Z	LSWH-50FL1Z	LSWH-70FL1Z	
Наружный блок		LSAH-20FL1Z	LSAH-25FL1Z	LSAH-35FL1Z	LSAH-50FL1Z	LSAH-70FL1Z	
Источник питания	В-, Гц, Ф	220~240,50,1	220~240,50,1	220~240,50,1	220~240,50,1	220~240,50,1	
Охлаждение	Производительность	кВт	2200 (1300~3000)	2650 (1450~3200)	3400 (1400~3520)	5100 (1800~5200)	6750(1700~7100)
	Потреб. мощность	Вт	650 (160~950)	785 (380~1350)	963 (450~1500)	1518 (550~2100)	2020 (560~2700)
	Потреб. ток	A	2.97 (0.9~4.3)	3.58 (1.5~5.9)	4.33 (2.0~7.5)	6.9 (2.2~10.2)	9.2 (3.0~11.8)
	EER	Вт/Вт	3,38	3,38	3,53	3,36	3,34
Нагрев	Производительность	кВт	2300 (1350~3300)	2700 (1400~3300)	3600 (1100~3750)	5200 (1800~5300)	6850(1400~7100)
	Потреб. мощность	Вт	610 (270~880)	715 (380~1540)	946 (400~1350)	1386 (550~2100)	1820 (450~2600)
	Потреб. ток	A	2.77 (1.6~3.9)	3.25 (1.7~6.7)	4.3 (1.6~7.0)	6.3 (2.2~10.2)	8.3 (2.1~11.3)
	COP	Вт/Вт	3,77	3,77	3,80	3,75	3,76
Расход воздуха	Внутренний блок	м³/ч	420	460	480	880	900
	Наружный блок	м³/ч	1700	1800	1800	2360	2360
Компрессор	Тип	DC-инвертор	DC-инвертор	DC-инвертор	DC-инвертор	DC-инвертор	
	Бренд	GMCC	GMCC	GMCC	GMCC	HIGHLY	
Хладагент	Тип	R410A	R410A	R410A	R410A	R410A	
	Количество	г	520	520	710	1030	1800
Уровень шума	Внутренний блок	дБ(A)	33/29/27/24	33/29/27/24	33/29/27/24	38/35/32/29	40/37/34/31
	Наружный блок	дБ(A)	48	50	52	54	55
Размеры (ШхВхГ)	ВБ Без упаковки	мм	690x283x199	690x283x199	750x285x200	837x296x205	900x310x225
	ВБ В упаковке	мм	760x345x280	760x345x280	820x345x280	910x360x285	970x380x305
	НБ Без упаковки	мм	660x500x240	660x500x240	730x545x285	800x545x315	800x545x315
	НБ В упаковке	мм	780x550x345	780x550x345	850x605x365	920x605x395	920x605x395
Вес	ВБ Нетто/брутто	кг	7,7	7,7	8,5	10,5	11,0
	НБ Нетто/брутто	кг	23,0	26,6	27,8	36,0	41,0
Диаметр труб	Жидкостная	мм (")	6,35 / (1/4)	6,35 / (1/4)	6,35 / (1/4)	6,35 / (1/4)	6,35 / (1/4)
	Газовая	мм (")	9,52 / (3/8)	9,52 / (3/8)	9,52 / (3/8)	12,7 / (1/2)	12,7 / (1/2)
Макс. длина фреоновой трассы	м	20	20	20	25	25	
Макс. перепад высот	м	8	8	8	10	10	
Дозаправка (свыше 5 метров)	г/м	20	20	20	25	25	
Рабочий диапазон тем-ры	Охлаждение	°C			+16 ~ +48		
	Обогрев	°C			-15 ~ +32		

Мульти сплит-системы

наружные блоки

Free Match Inverter

Бытовые мульти сплит-системы



- DC-инвертор
- Энергоэффективность A+ класса
- Подключение от 2 до 5 внутренних блоков
- Двойная шумоизоляция внешнего блока
- Низкий уровень шума (от 23дБ)
- Охлаждение при низкой температуре наружного воздуха (до -10°C)
- Обогрев при низкой температуре наружного воздуха (до -15°C)
- Суммарная длина трасс до 80 метров
- Перепад высот между блоками до 15 метров
- Широкий диапазон мощностей внутренних блоков: от 2,1 до 5,6 кВт (охлаждение)
- Широкий диапазон мощностей наружных блоков: от 4 до 12 кВт
- Самодиагностика, авторестарт
- Антикоррозионное покрытие теплообменника

LMO2-40A1
LMO2-50A1



LMO3-60A1
LMO3-80A1



LMO4-100A1
LMO5-120A1

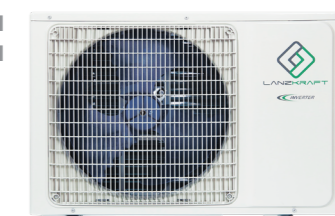

Технические характеристики

Наружный блок			LMO2-40A1	LMO2-50A1	LMO3-60A1	LMO3-80A1	LMO4-100A1	LMO5-120A1
Комбинация внутренних блоков			1 наружный 2 внутренних	1 наружный 2 внутренних	1 наружный 3 внутренних	1 наружный 3 внутренних	1 наружный 4 внутренних	1 наружный 5 внутренних
Электропитание		В~, Гц, Ф	220~240, 50, 1	220~240, 50, 1	220~240, 50, 1	220~240, 50, 1	220~240, 50, 1	220~240, 50, 1
Производительность	Охлаждение	кВт	4,1(1,8-4,51)	5,3(2,0-5,83)	6,2(2,2-6,71)	7,9(2,3-8,69)	10,5(2,5-11,0)	12,1(2,77-12,8)
	Нагрев	кВт	4,8(2,05-5,28)	5,6(2,21-6,16)	6,6(2,39-7,26)	8,2(2,45-9,02)	11(2,67-11,2)	13(2,96-13,1)
Потребляемая мощность	Охлаждение	кВт	1,24	1,75	1,92	2,46	3,60	4,45
	Нагрев	кВт	1,15	1,54	1,78	2,27	3,40	3,80
Рабочий ток		А	5,4/5,0	7,6/6,7	8,3/7,8	10,7/9,8	15,97/15,08	19,74/16,86
Энергоэффективность (EER/COP)		Вт/Вт	3,31/4,17	3,03/3,64	3,18/3,71	3,21/3,61	2,92/3,24	2,72/3,42
Компрессор	Тип		DC-инвертор	DC-инвертор	DC-инвертор	DC-инвертор	DC-инвертор	DC-инвертор
	Бренд		GMCC	GMCC	GMCC	GMCC	GMCC	GMCC
Хладагент	Тип		R410A	R410A	R410A	R410A	R410A	R410A
	Количество	кг	1,3	1,35	1,5	1,4	3,1	3,1
Уровень шума		дБ(А)	54	55	56	58	61	61
Размеры (ШxГxВ)	Блок	мм	800×315×545	800×315×545	834×328×655	834×328×655	985×395×808	985×395×808
	Блок в упаковке	мм	920×400×620	920×400×620	945×435×725	945×435×725	1105×495×895	1105×495×895
Вес	Нетто	кг	34	36	44	46	76,5	78,5
	Брутто	кг	37	39	47	49	81,5	83,5
Диаметр труб	Жидкостная	мм (")	2×6,35(1/4)	2×6,35(1/4)	3×6,35(1/4)	3×6,35(1/4)	4×6,35(1/4)	5×6,35(1/4)
	Газовая	мм (")	2×9,52(3/8)	2×9,52(3/8)	3×9,52(3/8)	3×9,52(3/8)	4×9,52(3/8)	5×9,52(3/8)
Макс. длина трассы до блока/общая		м	15/40	25/40	30/60	30/60	35/80	35/80
Макс. перепад высот между ВБ и НБ		м	15	15	15	15	15	15
Макс. перепад высот между ВБ и ВБ		м	10	10	10	10	10	10
Дозаправка свыше 5 метров		г/м	22	22	22	22	22	22
Кабель питания (НБ)		мм ²	3×2,5	3×2,5	3×2,5	3×2,5	3×4	3×4
Межблочный кабель (ВБ и НБ)		мм ³	4×1,5	4×1,5	4×1,5	4×1,5	4×1,5	4×1,5
Рабочий диапазон тем-ры в помещении		°C	16 ~ 32					
Рабочий диапазон тем-ры на улице		°C	Охлаждение -10 ~ 52 / Обогрев -15 ~ 24					

15_М

Перепад высот между блоками

A⁺

Энергоэффективность

DC

Технология «Smart DC Inverter»

80_М

Максимальная длина трассы

Мульти сплит-системы

внутренние блоки

Настенные блоки

- Функция iFEEL
- Функция iCLEAN
- Функция DISPLAY
- Функция ECO, SLEEP
- Функция TURBO
- Функция SWING
- Функция TIMER, ANTI-F
- Функция ANTI-COLD-AIR
- Функция САМОДИАГНОСТИКА
- Функция АВТОРЕСТАРТ



Модель			LMWM-20A1	LMWM-25A1	LMWM-35A1	LMWM-50A1
Производительность	Охлаждение	кВт	2,05(1,13-2,70)	2,58(1,40-3,30)	3,50(1,70-3,70)	5,27(2,50-5,80)
	Нагрев	кВт	2,15(0,98-2,50)	2,70(1,20-3,00)	3,50(1,50-3,70)	5,37(2,25-5,80)
Потребляемая мощность	Охлаждение	кВт	40(12-68)	40(12-68)	40(12-68)	63(16-88)
	Нагрев	кВт	40(12-68)	40(12-68)	40(12-68)	63(16-88)
Расход воздуха		м³/ч	600	600	600	850
Уровень звукового давления		дБ(А)	40/36/32	40/36/32	41/36/33	44/41/35
Размеры блока (ШхГхВ)		мм	750×285×200	750×285×200	750×285×200	900×310×225
Вес нетто/брутто		кг	8 / 10	8 / 10	8 / 10	11 / 13
Диаметр труб	Жидкость / Газ	мм (*)	6,35(1/4) / 9,52(3/8)	6,35(1/4) / 9,52(3/8)	6,35(1/4) / 9,52(3/8)	6,35(1/4) / 12,7(1/2)
	Дренаж	мм	16,5	16,5	16,5	16,5

Кассетные блоки

- Функция iFEEL
- Функция iCLEAN
- Функция DISPLAY
- Функция ECO, SLEEP
- Функция TURBO
- Функция SWING
- Функция TIMER, ANTI-F
- Функция ANTI-COLD-AIR
- Функция САМОДИАГНОСТИКА
- Функция АВТОРЕСТАРТ



Модель			LMCA-25A1	LMCA-35A1	LMCA-50A1
Производительность	Охлаждение	кВт	2,8(1,5-3,55)	3,6(1,7-3,7)	5,0(2,5-5,6)
	Нагрев	кВт	3,0(1,6-3,81)	3,9(2,03-4,42)	5,6(3,03-7,03)
Потребляемая мощность	Охлаждение	кВт	70(17,5-109)	70(17,5-109)	70(17,5-109)
	Нагрев	кВт	70(17,5-109)	70(17,5-109)	70(17,5-109)
Расход воздуха		м³/ч	700/600/530	700/600/530	700/600/530
Уровень звукового давления		дБ(А)	45/41/35	45/41/35	45/41/35
Размеры (ШхГхВ)	Блок	мм	570×570×260	570×570×260	570×570×260
Вес нетто/брутто		кг	18 / 21	18 / 21	18 / 21
Диаметр труб	Жидкость / Газ	мм (*)	6,35(1/4) / 12,7(1/2)	6,35(1/4) / 12,7(1/2)	6,35(1/4) / 12,7(1/2)
	Дренаж	мм	20	20	20

Канальные блоки

Модель			LMSD-20A1	LMSD-25A1	LMSD-35A1	LMSD-50A1
Производительность	Охлаждение	кВт	2,2(1,13-2,70)	2,6(1,5-3,55)	3,6(1,71-3,85)	5,1(2,50-5,8)
	Нагрев	кВт	2,5(1,34-3,17)	2,9(1,7-3,65)	4,0(1,90-3,92)	5,8(2,84-6,4)
Потребляемая мощность	Охлаждение	кВт	45	45	75	137
	Нагрев	кВт	45	45	75	137
Расход воздуха		м³/ч	420/336/294	420/336/294	580/464/406	860/688/602
Уровень звукового давления		дБ(А)	30/26/23	30/26/23	32/28/25	38/35/32
Размеры блока (ШхГхВ)		мм	840×465×185	840×465×185	840×465×185	1160×465×185
Вес нетто/брутто		кг	16,5 / 20	16,5 / 20	17,5 / 21	21 / 26
Диаметр труб	Жидкость / Газ	мм (*)	6,35(1/4) / 9,52(3/8)	6,35(1/4) / 9,52(3/8)	6,35(1/4) / 12,7(1/2)	6,35(1/4) / 12,7(1/2)
	Дренаж	мм	16,5	16,5	16,5	16,5

Таблицы допустимых комбинаций внутренних блоков

LMO2-40A1

1 блок	2 блока
20	20+20
25	20+25
35	25+25
50	

LMO2-50A1

1 блок	2 блока	
20	20+20	25+25
25	20+25	25+35
35	20+35	
50		

LMO3-60A1

1 блок	2 блока	3 блока
50	20+20	20+20+20
	20+25	20+20+25
	20+35	20+20+35
	20+50	20+25+25
	25+25	25+25+25
	25+35	
	25+50	
	35+35	

LMO3-80A1

1 блок	2 блока	3 блока
50	20+20	20+20+20
	20+25	20+20+25
	20+35	20+20+35
	20+50	20+20+50
	25+25	20+25+25
	25+35	20+25+35
	25+50	20+25+50
	35+35	20+35+35
	35+50	25+25+25
		25+25+35
		25+35+35

LMO4-100A1

2 блока			3 блока			
20+20	25+25	35+50	20+20+20	20+25+25	20+35+50	35+35+35
20+25	25+35	50+50	20+20+25	20+25+35	25+25+25	35+35+50
20+35	25+50		20+20+35	20+25+50	25+25+35	
20+50	35+35		20+20+50	20+35+35	25+35+50	

4 блока				
20+20+20+20	20+20+25+25	20+20+35+50	20+35+35+35	25+25+35+35
20+20+20+25	20+20+25+35	20+25+25+35	25+25+25+25	25+35+35+35
20+20+20+35	20+20+25+50	20+25+25+50	25+25+25+35	
20+20+20+50	20+20+35+35	20+25+35+50	25+25+25+50	

LMO5-120A1

2 блока			3 блока			
20+20	25+25	35+50	20+20+20	20+25+35	25+25+25	35+35+35
20+25	25+35	50+50	20+20+25	20+25+50	25+25+35	35+35+50
20+35	25+50		20+20+35	20+35+35	25+25+50	25+50+50
20+50	35+35		20+20+50	20+35+50	25+35+35	35+50+50
			20+25+25	20+50+50	25+35+50	50+50+50

4 блока				
20+20+20+20	20+20+25+25	20+20+35+50	20+25+35+50	25+25+25+50
20+20+20+25	20+20+25+35	20+25+25+25	20+35+35+35	25+25+35+35
20+20+20+35	20+20+25+50	20+25+25+35	25+25+25+25	25+35+35+35
20+20+20+50	20+20+35+35	20+25+25+50	25+25+25+35	35+35+35+35

5 блоков				
20+20+20+20+20	20+20+20+25+35	20+20+25+25+35	20+25+25+25+25	25+25+25+25+25
20+20+20+20+25	20+20+25+25+50	20+20+25+25+50	20+25+25+25+35	25+25+25+25+35
20+20+20+20+35	20+20+20+35+35	20+20+25+35+35	20+25+25+25+50	25+25+25+25+50
20+20+20+20+50	20+20+20+35+50	20+20+25+35+50	20+25+25+35+35	25+25+25+35+35
20+20+20+25+25	20+20+25+25+25	20+20+35+35+35	20+25+35+35+35	25+25+35+35+35

Cassette type Полупромышленные кассетные блоки

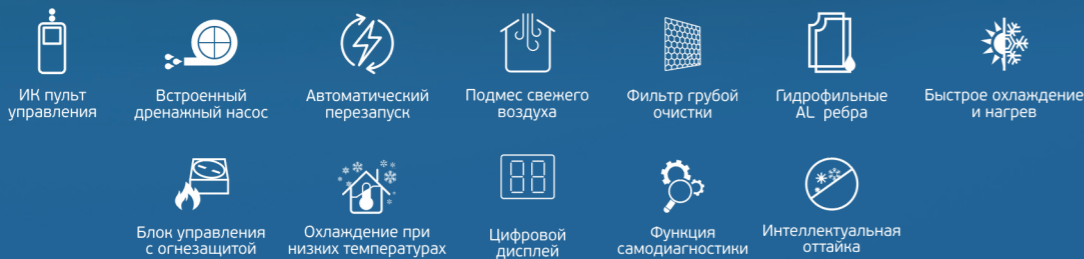
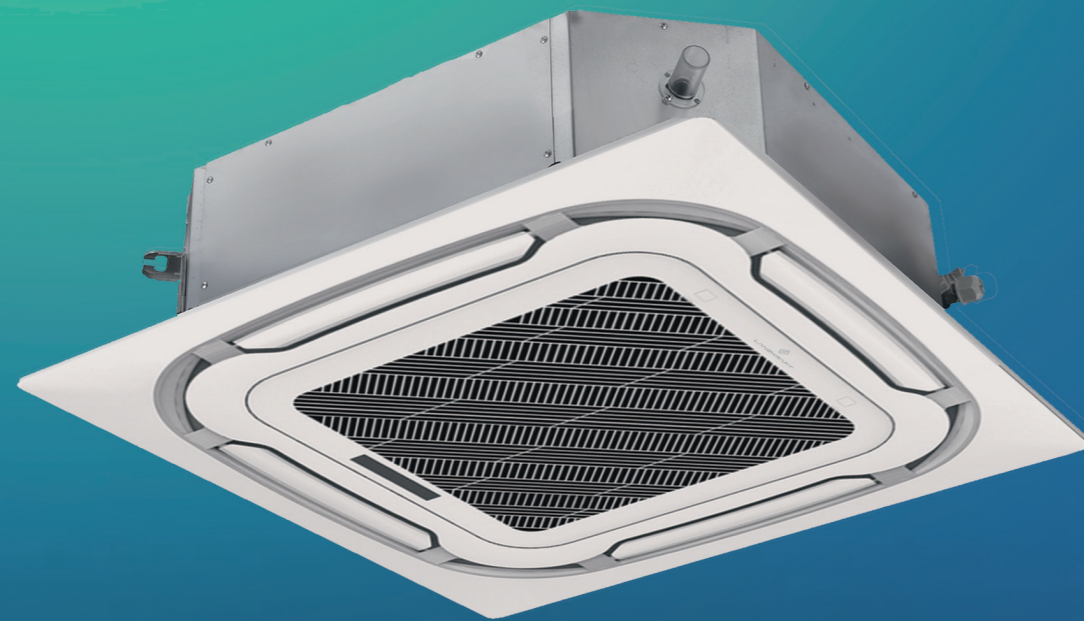

Полупромышленные кассетные блоки

- Длина трассы до 50 метров
- Защита от перепадов напряжения
- Встроенный дренажный насос
- Функция SWING
- Функция TIMER
- Функция САМОДИАГНОСТИКИ
- Функция АВТОРЕСТАРТ



В комплекте

Аксессуары (дополнительные опции)

- LFTK-1 - проводной пульт управления
- LFTK-2A - проводной сенсорный пульт управления
- LFCK-CA - адаптер протокола MODBUS (от 10 до 17 кВт)

Технические характеристики

Внутренний блок		LLC-35SB	LLC-50SB	LLC-70SB	LLC-100ZB	LLC-140ZB	LLC-170ZB
Наружный блок		LLO-35SB	LLO-50SB	LLO-70SB	LLO-100ZB	LLO-140ZB	LLO-170ZB
Декоративная панель (аксессуар)		LP1-600	LP1-600	LP2-950	LP2-950	LP2-950	LP2-950
Источник питания ВБ	В-, Гц, Ф	220~240,50,1	220~240,50,1	220~240,50,1	220~240,50,1	220~240,50,1	220~240,50,1
Источник питания НБ	В-, Гц, Ф	220~240,50,1	220~240,50,1	220~240,50,1	380~420,50,3	380~420,50,3	380~420,50,3
Охлаждение	Производительность кВт	3,52	5,28	7,20	10,60	14,07	17,60
	Потреб. мощность кВт	1,16	1,7	2,32	3,77	4,9	5,71
	Потреб. ток А	5,32	7,80	10,55	6,76	8,88	10,42
	EER Вт/Вт	3,03	3,10	3,11	2,81	2,87	3,08
Нагрев	Производительность кВт	3,96	5,80	8,08	11,70	15,50	18,50
	Потреб. мощность кВт	1,22	1,7	2,5	3,50	5,13	5,78
	Потреб. ток А	5,60	7,73	11,59	6,28	9,33	10,36
	COP Вт/Вт	3,25	3,41	3,23	3,34	3,02	3,20
Расход воздуха	Внутренний блок м³/ч	750/650/580	800/730/660	1300/1040/910	1500/1200/1050	1800/1440/1260	1800/1440/1260
	Наружный блок м³/ч	1980	2600	3000	3850	6400	6400
Компрессор	Тип	Ротационный	Ротационный	Ротационный	Сдвоенный ротационный	Сдвоенный ротационный	Сдвоенный ротационный
	Бренд	GREE	HIGHLY	HIGHLY	HIGHLY	HIGHLY	HIGHLY
Хладагент	Тип	R410A	R410A	R410A	R410A	R410A	R410A
	Количество г	750	1250	1750	2150	2800	3000
Уровень шума	Внутренний блок дБ(A)	41/40/32	45/40/32	45/42/36	48/45/39	50/47/41	50/47/41
	Наружный блок дБ(A)	53	55	57	60	60	60
Размеры (ШxВxГ)	ВБ без упаковки мм	570×570×260	570×570×260	835×835×250	835×835×250	835×835×290	835×835×290
	ВБ в упаковке мм	655×655×295	655×655×295	910×910×310	910×910×310	910×910×350	910×910×350
	Панель без упаковки мм	650×650×55	650×650×55	950×950×55	950×950×55	950×950×55	950×950×55
	Панель в упаковке мм	710×710×80	710×710×80	1000×1000×100	1000×1000×100	1000×1000×100	1000×1000×100
	НБ без упаковки мм	730×285×545	800×315×545	825×310×655	970×395×805	940×340×1325	940×340×1325
	НБ в упаковке мм	845×370×620	920×400×620	945×435×725	1105×495×895	1080×430×1440	1080×430×1440
Вес	ВБ нетто/брутто кг	17/20	19/21	25/29	27/30	28/32	28/32
	Панель нетто/брутто кг	2,2/3,7	2,2/3,7	5,3/7,8	5,3/7,8	5,3/7,8	5,3/7,8
	НБ нетто/брутто кг	28/32	42/45	53/56	65/75	95/105	99/109
Диаметр труб	Жидкостная мм (")	6,35 / (1/4)	6,35 / (1/4)	9,52 / (3/8)	9,52 / (3/8)	9,52 / (3/8)	9,52 / (3/8)
	Газовая мм (")	12,7 / (1/2)	12,7 / (1/2)	15,88 / (5/8)	15,88 / (5/8)	19,05 / (3/4)	19,05 / (3/4)
	Дренаж мм	20	20	20	20	20	20
Макс. длина фреоновой трассы м		15	20	20	30	50	50
Макс. перепад высот м		10	15	15	20	30	30
Дозаправка (свыше 5 метров) г/м		20	50	50	50	50	50
Рабочий диапазон температуры на улице °C		Охлаждение -15 ~ +49 / Обогрев -15 ~ +24					

Ceiling Floor type

Полупромышленные напольно-потолочные блоки

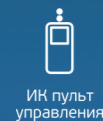

ИК пульт управления



Автоматический перезапуск



Фильтр грубой очистки



Гидрофильные AL ребра



Быстрое охлаждение и нагрев



3D воздушный поток



Охлаждение при низких температурах



Функция самодиагностики



Интеллектуальная оттайка

Полупромышленные напольно-потолочные блоки

- Длина трассы до 50 метров
- Защита от перепадов напряжения
- Центробежный вентилятор
- Функция SWING
- Функция TIMER
- Функция САМОДИАГНОСТИКИ
- Функция АВТОРЕСТАРТ

Аксессуары (дополнительные опции)

- LFTK-1 - проводной пульт управления
- LFTK-2A - проводной сенсорный пульт управления
- LFCK-CA - адаптер протокола MODBUS (от 10 до 17 кВт)



В комплекте



Технические характеристики

Внутренний блок		LLU-50SB	LLU-70SB	LLU-100ZB	LLU-140ZB	LLU-170ZB	
Наружный блок		LLO-50SB	LLO-70SB	LLO-100ZB	LLO-140ZB	LLO-170ZB	
Источник питания ВВ	В~, Гц, Ф	220~240,50,1	220~240,50,1	220~240,50,1	220~240,50,1	220~240,50,1	
Источник питания НБ	В~, Гц, Ф	220~240,50,1	220~240,50,1	380~420,50,3	380~420,50,3	380~420,50,3	
Охлаждение	Производительность	кВт	5,28	7,20	10,60	14,07	17,60
	Потреб. мощность	кВт	1,7	2,32	3,77	4,9	5,71
	Потреб. ток	А	7,80	10,55	6,76	8,88	10,42
	EER	Вт/Вт	3,10	3,11	2,81	2,87	3,08
Нагрев	Производительность	кВт	5,80	8,08	11,70	15,50	18,50
	Потреб. мощность	кВт	1,7	2,4	3,50	5,13	5,78
	Потреб. ток	А	7,73	10,91	6,28	9,33	10,83
	COP	Вт/Вт	3,41	3,37	3,34	3,02	3,20
Расход воздуха	Внутренний блок	м³/ч	850/680/595	1200/960/840	1500/1200/1050	1800/1440/1260	1800/1440/1260
	Наружный блок	м³/ч	2600	3000	3850	6400	6400
Компрессор	Тип		Ротационный	Ротационный	Сдвоенный ротационный	Сдвоенный ротационный	Сдвоенный ротационный
	Бренд		HIGHLY	HIGHLY	HIGHLY	HIGHLY	HIGHLY
Хладагент	Тип		R410A	R410A	R410A	R410A	R410A
	Количество	г	1250	1750	2150	2800	3000
Уровень шума	Внутренний блок	дБ(А)	43/40/34	46/43/38	50/47/41	51/48/42	51/48/42
	Наружный блок	дБ(А)	55	57	60	60	60
Размеры (ШхВхГ)	ВБ без упаковки	мм	929×660×205	1280×660×205	1280×660×205	1631×660×205	1631×660×205
	ВБ в упаковке	мм	1010×720×290	1360×720×290	1360×720×290	1710×720×290	1710×720×290
	НБ без упаковки	мм	800×315×545	825×310×655	970×395×805	940×340×1325	940×340×1325
	НБ в упаковке	мм	920×400×620	945×435×725	1105×495×895	1080×430×1440	1080×430×1440
Вес	ВБ нетто/брутто	кг	25/28	32/37	33/40	44/52	44/52
	НБ нетто/брутто	кг	42/45	53/56	65/75	95/105	99/109
Диаметр труб	Жидкостная	мм (")	6,35 / (1/4)	9,52 / (3/8)	9,52 / (3/8)	9,52 / (3/8)	9,52 / (3/8)
	Газовая	мм (")	12,7 / (1/2)	15,88 / (5/8)	15,88 / (5/8)	19,05 / (3/4)	19,05 / (3/4)
	Дренаж	мм	20	20	20	20	20
Макс. длина фреоновой трассы	м	20	20	30	50	50	
Макс. перепад высот	м	15	15	20	30	30	
Дозаправка (свыше 5 метров)	г/м	50	50	50	50	50	
Рабочий диапазон температуры на улице °C							

Охлаждение -15 ~ +49 / Обогрев-15 ~ +24

Duct type Полупромышленные канальные блоки

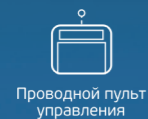
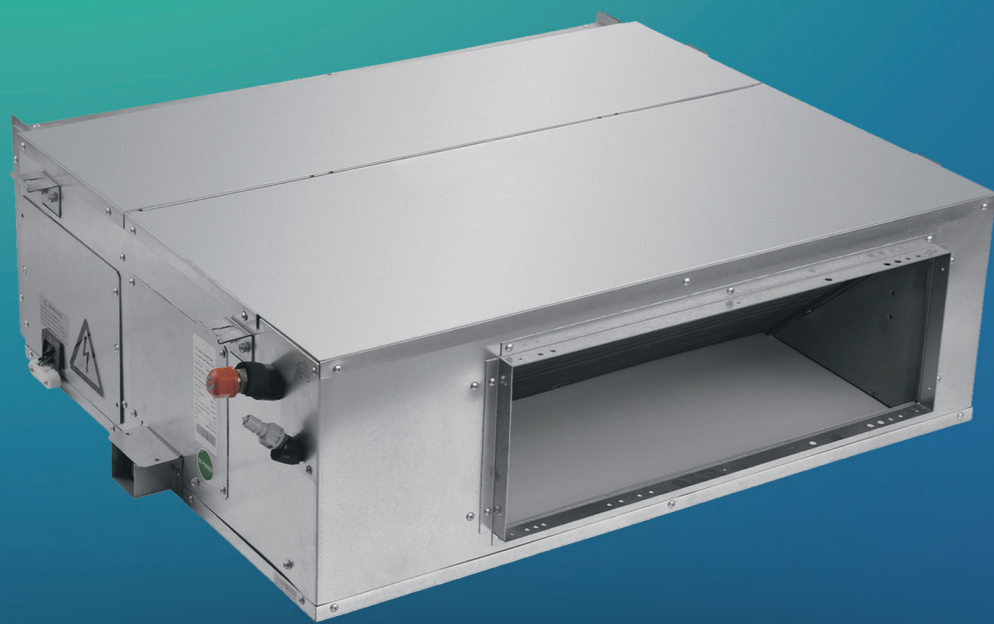

Проводной пульт управления



Автоматический перезапуск



Фильтр грубой очистки



Гидрофильные AL ребра



Быстрое охлаждение и нагрев



Охлаждение при низких температурах



Функция самодиагностики



Интеллектуальная оттайка

Полупромышленные канальные блоки

- Длина трассы до 50 метров
- Защита от перепадов напряжения
- Центробежный вентилятор
- Ультратонкий дизайн
- Подмес свежего воздуха
- Функция TIMER
- Функция САМОДИАГНОСТИКИ
- Функция АВТОРЕСТАРТ



В комплекте

Аксессуары (дополнительные опции)

- LFTK-1 - проводной пульт управления
- LFTK-2A - проводной сенсорный пульт управления
- LFCCK-CA - адаптер протокола MODBUS (от 10 до 17 кВт)

Технические характеристики

Внутренний блок		LLDM-35SB	LLDM-50SB	LLDM-70SB	LLDM-100ZB	LLDM-140ZB	LLDM-170ZB	
Наружный блок		LLO-35SB	LLO-50SB	LLO-70SB	LLO-100ZB	LLO-140ZB	LLO-170ZB	
Источник питания	В-, Гц, Ф	220~240,50,1	220~240,50,1	220~240,50,1	220~240,50,1	220~240,50,1	220~240,50,1	
Источник питания НБ	В-, Гц, Ф	220~240,50,1	220~240,50,1	220~240,50,1	380~420,50,3	380~420,50,3	380~420,50,3	
Охлаждение	Производительность	кВт	3,52	5,28	7,20	10,60	14,07	17,60
	Потреб. мощность	кВт	1,14	1,70	2,32	3,73	4,90	5,71
	Потреб. ток	А	5,49	7,80	10,55	6,69	8,88	10,42
	EER	Вт/Вт	3,08	3,10	3,11	2,84	2,87	3,08
Нагрев	Производительность	кВт	3,73	5,80	8,08	11,70	15,50	18,50
	Потреб. мощность	кВт	1,15	1,79	2,35	3,13	5,05	5,78
	Потреб. ток	А	5,63	8,22	10,70	6,28	9,33	10,36
	COP	Вт/Вт	3,24	3,24	3,44	3,34	3,02	3,20
Расход воздуха	Внутренний блок	м³/ч	616/613/513/ 433/388	1000/800/700	1400/1250/1050	2000/1600/1400	2400/2100/1700	2600/2300/1950
	Наружный блок	м³/ч	1980	2600	3000	3850	6400	6400
Внешний статический напор	Па	20	80	80	80	80	80	
Компрессор	Тип		Ротационный	Ротационный	Ротационный	Сдвоенный ротационный	Сдвоенный ротационный	Сдвоенный ротационный
	Бренд		GREE	HIGHLY	HIGHLY	HIGHLY	HIGHLY	HIGHLY
Хладагент	Тип		R410A	R410A	R410A	R410A	R410A	R410A
	Количество	г	750	1250	1750	2150	2800	3000
Уровень шума	Внутренний блок	дБ(А)	39/37/33/29/26	38/35/32	47/44/38	50/47/41	49/46/44	50/47/45
	Наружный блок	дБ(А)	53	55	57	60	60	60
Размеры (ШхВхГ)	ВБ без упаковки	мм	700×450×200	890×735×290	890×735×290	890×735×290	1250×735×290	1250×735×290
	ВБ в упаковке	мм	1005×560×275	1070×800×360	1070×800×360	1070×800×360	1430×800×360	1430×800×360
	НБ без упаковки	мм	730×285×545	800×315×545	825×310×655	970×395×805	940×340×1325	940×340×1325
	НБ в упаковке	мм	845×370×620	920×400×620	945×435×725	1105×495×895	1080×430×1440	1080×430×1440
Вес	ВБ нетто/брутто	кг	18/21	32/37	33/38	35/39	45/51	50/56
	НБ нетто/брутто	кг	28/32	42/45	53/56	65/75	95/105	99/109
Диаметр труб	Жидкостная	мм (")	6,35 / (1/4)	6,35 / (1/4)	9,52 / (3/8)	9,52 / (3/8)	9,52 / (3/8)	9,52 / (3/8)
	Газовая	мм (")	12,7 / (1/2)	12,7 / (1/2)	15,88 / (5/8)	15,88 / (5/8)	19,05 / (3/4)	19,05 / (3/4)
	Дренаж	мм	20	20	20	20	20	20
Макс. длина фреоновой трассы	м	15	20	20	30	50	50	
Макс. перепад высот	м	10	15	15	20	30	30	
Дозаправка (свыше 5 метров)	г/м	20	50	50	50	50	50	
Рабочий диапазон температуры на улице °С					Охлаждение -15 ~ +49 / Обогрев -15 ~ +24			

Duct type High ESP

Полупромышленные высоконапорные каналные блоки



Полупромышленные

высоконапорные каналные блоки

- Защита от перепадов напряжения
- Центробежный вентилятор
- Подмес свежего воздуха
- Длинные воздуховоды
- Функция TIMER
- Функция САМОДИАГНОСТИКИ
- Функция АВТОРЕСТАРТ

Аксессуары (дополнительные опции)

- LFTK-1 - проводной пульт управления
- LFTK-2A - проводной сенсорный пульт управления



В комплекте

Технические характеристики

Внутренний блок		LCDH-220Z	LCDH-280Z	
Наружный блок		LCO-220Z	LCO-280Z	
Источник питания ВБ	В~, Гц, Ф	220~240,50,1	220~240,50,1	
Источник питания НБ	В~, Гц, Ф	380~420,50,3	380~420,50,3	
Охлаждение	Производительность	кВт	22,0	28,0
	Потреб. мощность	кВт	8,3	10,6
	Потреб. ток	А	13,41	17,05
	EER	Вт/Вт	2,65	2,64
Нагрев	Производительность	кВт	24,5	31,0
	Потреб. мощность	кВт	7,5	9,48
	Потреб. ток	А	12,10	15,35
	COP	Вт/Вт	3,27	3,27
Расход воздуха	Внутренний блок	м³/ч	5000/4000/3600	5000/4000/3600
	Наружный блок	м³/ч	6000×2	5000
Внешнее статическое давление	Па	150	150	
Компрессор	Тип	Ротационный	Ротационный	
	Бренд	Landa	HIGHLY	
Хладагент	Тип	R410A	R410A	
	Количество	г	2×2700	2×2360
Уровень шума	Внутренний блок	дБ(А)	55	55
	Наружный блок	дБ(А)	58	58
Размеры (ШхВхГ)	ВБ без упаковки	мм	1350×700×460	1350×700×460
	ВБ в упаковке	мм	1540×810×610	1540×810×610
	НБ без упаковки	мм	1120×400×1510	1120×400×1510
	НБ в упаковке	мм	1270×545×1710	1270×545×1710
Вес	ВБ нетто/брутто	кг	90/110	91/111
	НБ нетто/брутто	кг	175/190	176/191
Диаметр труб	Жидкостная	мм (")	9,52 (3/8) × 2	9,52 (3/8) × 2
	Газовая	мм (")	19,05 (3/4) × 2	19,05 (3/4) × 2
	Дренаж	мм	20	20
Макс. длина фреоновой трассы	м	50	50	
Макс. перепад высот	м	20	20	
Дозаправка (свыше 5 метров)	г/м	70 × 2	70 × 2	
Рабочий диапазон температуры на улице °С		Охлаждение +16 ~ +49 / Обогрев -15 ~ +24		

Floor standing type Полупромышленные колоновые блоки



ИК пульт управления



Автоматический перезапуск



Функция Anti-Cold-Air



Картерный нагрев компрессора



Гидрофильные AL-ребра



Автоматическое вращение лопастей



Фильтр грубой очистки



Быстрое охлаждение и нагрев



Функция самодиагностики



Интеллектуальная оттайка

Полупромышленные колоновые блоки

- Сенсорный дисплей
- Защита от перепадов напряжения
- Ультратонкий дизайн корпуса
- Центробежный вентилятор
- Функция SWING
- Функция TIMER
- Функция САМОДИАГНОСТИКИ
- Функция АВТОРЕСТАРТ

Аксессуары (дополнительные опции)

- LFTK-1 - проводной пульт управления
- LFTK-2A - проводной сенсорный пульт управления

В комплекте



Технические характеристики

Внутренний блок		LCFS-220Z	LCFS-280Z	
Наружный блок		LCO-220Z	LCO-280Z	
Источник питания ВБ	В~, Гц, Ф	220~240,50,1	220~240,50,1	
Источник питания НБ	В~, Гц, Ф	380~420,50,3	380~420,50,3	
Охлаждение	Производительность	кВт	22,0	28,0
	Потреб. мощность	кВт	13,27	17,0
	Потреб. ток	А	7,86	10,07
	EER	Вт/Вт	2,8	2,78
Нагрев	Производительность	кВт	24,5	31,0
	Потреб. мощность	кВт	8,01	10,13
	Потреб. ток	А	15,5	19,75
	COP	Вт/Вт	3,06	3,06
Расход воздуха	Внутренний блок	м³/ч	4000/3800/3600	4000/3800/3600
	Наружный блок	м³/ч	6000×2	5000
Компрессор	Тип		Ротационный	Ротационный
	Бренд		Landa	HIGHLY
Хладагент	Тип		R410A	R410A
	Количество	г	2×2700	2×2360
Уровень шума	Внутренний блок	дБ(А)	56	56
	Наружный блок	дБ(А)	58	58
Размеры (ШхВхГ)	ВБ без упаковки	мм	1200×360×1850	1200×360×1850
	ВБ в упаковке	мм	1270×430×2000	1270×430×2000
	НБ без упаковки	мм	1120×400×1510	1120×400×1510
	НБ в упаковке	мм	1270×545×1710	1270×545×1710
Вес	ВБ нетто/брутто	кг	110/130	111/131
	НБ нетто/брутто	кг	175/190	176/191
Диаметр труб	Жидкостная	мм (")	9,52 (3/8) × 2	9,52 (3/8) × 2
	Газовая	мм (")	19,05 (3/4) × 2	19,05 (3/4) × 2
Макс. длина фреоновой трассы	м	50	50	
Макс. перепад высот	м	20	20	
Дозаправка (свыше 5 метров)	г/м	70 × 2	70 × 2	
Рабочий диапазон температуры на улице °С		Охлаждение +16 ~ +49 / Обогрев -15 ~ +24		

Мультизональные VRF-системы

Компактная серия наружных блоков Mini VRF

All DC-Inverter мотор вентилятора

Производительность, кВт	8	10	12	14	16	22	28
-------------------------	---	----	----	----	----	----	----



Модульные наружные блоки VRF

All DC-Inverter мотор вентилятора

Производительность, кВт	кВт	25.2	28.0	33.5	40.0	45.0	50.4	56.0	61.5
	л. с.	8	10	12	14	16	18	20	22

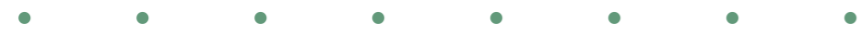

8/10/12 л. с.

14/16/18/20/22 л. с.

24/26/28/30/32/34/36/38/40/42/44 л. с.



46/48/50/52/54/56/58/60/62/64/66 л. с.

68/70/72/74/76/78/80/82/84/86/88 л. с.



Модельный ряд

Внутренние блоки

DC-Inverter мотор вентилятора

Производительность, кВт	2.8	3.6	4.5	5.6
-------------------------	-----	-----	-----	-----

4-поточный кассетный блок



Внутренние блоки

АС мотор вентилятора

Производительность, кВт	2.2	2.8	3.6	4.5	5.6	7.1	8.0	9.0	10.0	11.2	12.5	14.0	15.0
-------------------------	-----	-----	-----	-----	-----	-----	-----	-----	------	------	------	------	------

4-поточный кассетный блок



Низконапорный канальный блок



Средненапорный канальный блок



Высоконапорный канальный блок



Напольно-потолочный блок



Настенный блок



Внутренние блоки

АС мотор вентилятора

Производительность, кВт	22	28	45	56
-------------------------	----	----	----	----

Высоконапорный канальный



Прямоточный канальный

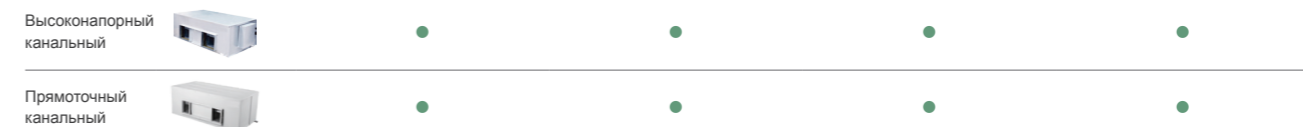

Full DC inverter

Наружные блоки компактной серии MINI VRF



Компактная серия

Mini VRF



Широкий рабочий диапазон

Блоки превосходно работают при температуре от -15°C до $+52^{\circ}\text{C}$, создавая комфортный микроклимат внутри помещения вне зависимости от времени года.



DC - инверторный компрессор

Изготовленный из редкоземельных металлов с магнитами постоянного тока, ротор может плавно изменять скорость двигателя, обеспечивая высокую эффективность и низкий уровень шума.

Автоматический перезапуск

Кондиционер автоматически запоминает рабочие параметры. При внезапном отключении питания все настройки сохраняются и, как только питание восстановится, система продолжит работу в прежнем режиме. Ручной перезапуск не потребуется.

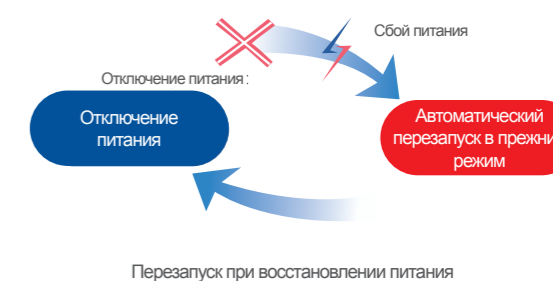

Технология быстрого охлаждения и обогрева

Система с DC - инверторным компрессором быстро достигает полной загрузки без резких колебаний температуры, создавая комфортный микроклимат внутри помещения.

Точный контроль температуры

Учитывая изменения температуры на улице, кондиционер с помощью PI алгоритма вычисляет процент потребления мощности внутренним блоком и управляет рабочей частотой компрессора в режиме реального времени, что позволяет поддерживать точную температуру внутри помещения.

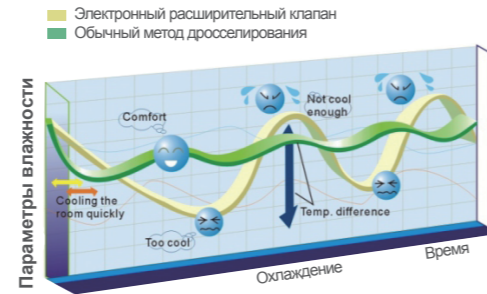

Различные комбинации внешних и внутренних блоков

Предлагаются различные вариации внутренних блоков — более 100 моделей, 7 типов с диапазоном мощности от 2 кВт до 14 кВт. Данные параметры полностью удовлетворяют потребностям жилых и небольших коммерческих помещений. Система может работать с производительностью до 130% от мощности, что позволяет смодулировать комплектацию для различных потребностей и нужд.

Широкий диапазон напряжения сети

В странах с перепадами в подаче электроэнергии система IMS будет продолжать работать стабильно.

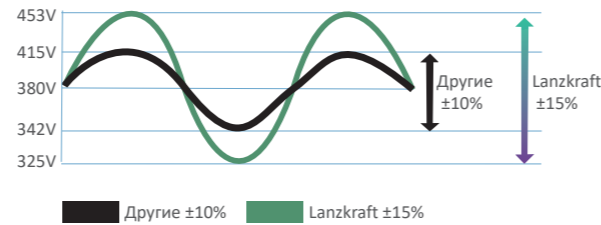

Компактная серия Mini VRF

Модель	Наружный блок		LFTC-080S	LFTC-100S	LFTC-120S	LFTC-140S	LFTC-160S
Мощность	Охлаждение	кВт	8.00	10.00	12.30	14.00	16.00
	Обогрев	кВт	9.00	11.50	13.20	16.00	18.00
Энерго-потребление	Источник питания	В~, Гц, Ф	220~240,50/60,1	220~240,50/60,1	220~240,50/60,1	220~240,50/60,1	220~240,50/60,1
	Охлаждение	кВт	2.3	3.0	3.25	3.95	4.8
	Обогрев	кВт	2.4	3.2	3.41	4.05	4.8
	Ном. ток при охлаждении	A	10.10	13.20	14.30	17.30	21.10
	Ном. ток при обогреве	A	10.50	14.00	15.00	17.80	21.10
	SEER		6.15	6.10	6.13	6.10	6.10
Производительность	Расход воздуха	м³/ч	4154	4154	7200	7200	7200
	Уровень шума	дБ(A)	56	56	57	57	57
Длина трубопровода	Перепад высот НБ-ВБ	м	50(40)	50(40)	50(40)	50(40)	50(40)
	Перепад высот ВБ-ВБ	м	10	10	15	15	15
	Расстояние от первого разветвителя до самого дальнего ВБ	м	20	20	40	40	40
	Общая длина трассы	м	100	100	150	150	150
Макс. количество внутренних блоков	шт	4	5	7	8	9	
Коэффициент загрузки	%	50~130	50~130	50~130	50~130	50~130	
Размеры (ШxГxВ)	Без упаковки	мм	970x370x800	970x370x800	940x340x1320	940x340x1320	940x340x1320
	В упаковке	мм	1150x495x890	1150x495x890	1080x430x1440	1080x430x1440	1080x430x1440
Вес	Нетто	кг	66	66	92	92	96
	Брутто	кг	71	71	102	102	106
Хладагент			R410A	R410A	R410A	R410A	R410A
Диаметр труб	Жидкостная	мм (")	9.52 (3/8)	9.52 (3/8)	9.52 (3/8)	9.52 (3/8)	9.52 (3/8)
	Газовая	мм (")	15.88 (5/8)	15.88 (5/8)	15.88 (5/8)	15.88 (5/8)	19.05 (3/4)
Рабочий диапазон тем-ры	Охлаждение	°C	-15~49	-15~49	-15~49	-15~49	-15~49
	Обогрев	°C	-15~27	-15~27	-15~27	-15~27	-15~27

Модель	Наружный блок		LFTC-220Z	LFTC-280Z
Мощность	Охлаждение	кВт	22.40	26.00
	Обогрев	кВт	24.50	28.50
Энерго-потребление	Источник питания	В~, Гц, Ф	380~415,50,3	380~415,50,3
	Охлаждение	кВт	7.20	8.40
	Обогрев	кВт	6.70	7.90
	Ном. ток при охлаждении	A	11.60	13.50
	Ном. ток при обогреве	A	11.00	13.00
	SEER		3.11	3.10
Производительность	Расход воздуха	м³/ч	9000	9000
	Уровень шума	дБ(A)	60	60
Длина трубопровода	Перепад высот НБ-ВБ	м	≤20	≤20
	Перепад высот ВБ-ВБ	м	5	5
	Расстояние от первого разветвителя до самого дальнего ВБ	м	50	50
	Общая длина трассы	м	100	100
Макс. количество внутренних блоков	шт	11	12	
Коэффициент загрузки	%	50~130	50~130	
Размеры (ШxВxГ)	Без упаковки	мм	1120x400x1510	1120x400x1510
	В упаковке	мм	1270x560x1710	1270x560x1710
Вес	Нетто	кг	150	150
	Брутто	кг	170	170
Хладагент			R410A	R410A
Диаметр труб	Жидкостная	мм (")	9.52 (3/8)	9.52 (3/8)
	Газовая	мм (")	22.22 (7/8)	22.22 (7/8)
Рабочий диапазон тем-ры	Охлаждение	°C	-10~52	-10~52
	Обогрев	°C	-15~24	-15~24

Примечания:

Номинальная производительность рассчитана при следующих условиях:

Охлаждение: температура воздуха в помещении 27°C по сухому термометру, 19°C по влажному термометру; Температура наружного воздуха 35°C по сухому термометру, 24°C по влажному термометру.
 Обогрев: температура воздуха в помещении 20°C по сухому термометру; Температура наружного воздуха 7°C по сухому термометру, 6°C по влажному термометру. Длина трубопровода 7.5 м, Перепад высот 0. Мы гарантируем работу только в пределах 130% комбинации. Если вы хотите подключить более 130% комбинации, то свяжитесь с нами и обсудите это условие.
 Значения преобразования безэховой камеры, измеренные в испытательной комнате, могут отличаться. Во время фактической работы, показания немного выше в результате условий окружающей среды. Указанные выше спецификации и конструкции могут быть изменены без предварительного уведомления. Последние технические характеристики описаны в технической спецификации, предоставляемой торговым представителем. Звуковые параметры измеряются в полуэховой комнате, в положении 1 м перед устройством и на высоте 1,3 м над полом.
 Вышеперечисленные комбинации моделей рекомендованы заводом-изготовителем.

Full DC inverter

Наружные блоки модульной серии DIGITAL PLUS VRF



Модульная серия

Digital plus VRF



VER ТЕХНОЛОГИЯ

Переменное регулирование энергоэффективности

Температуры кипения и конденсации хладагента оказывают существенное влияние на эффективность процессов охлаждения и обогрева, а также на энергоэффективность системы кондиционирования.

Благодаря технологии VER серия Digital Plus VRF имеет различные температурные режимы, что позволяет системе пропорционально сочетать лучшую производительность и энергоэффективность.

Охлаждение: 3 режима с разной температурой кипения хладагента.
Обогрев: 3 режима с разной температурой конденсации хладагента.

Turbo режим
Быстрое охлаждение и обогрев

Стандартный режим
Режим по умолчанию. Сбалансированное энергопотребление и производительность.

Высокоэффективный режим
Удовлетворяет запросу на пониженную мощность и низкое энергопотребление.



Пользователи могут выбирать определенный режим в соответствии с текущими нуждами и с учетом местных климатических условий, таким образом, система удовлетворяет различные запросы и оптимизирует сезонные потребности.

Высокая производительность и энергоэффективность

Высокие показатели EER и COP

Серия IMS 6 достигает топ-класса промышленного энергосбережения в режиме охлаждения и обогрева благодаря использованию DC-инверторных компрессоров с улучшенным впрыском пара. EER охлаждения до 4.75, COP до 5.70 в категории 8HP (8 л. с.).

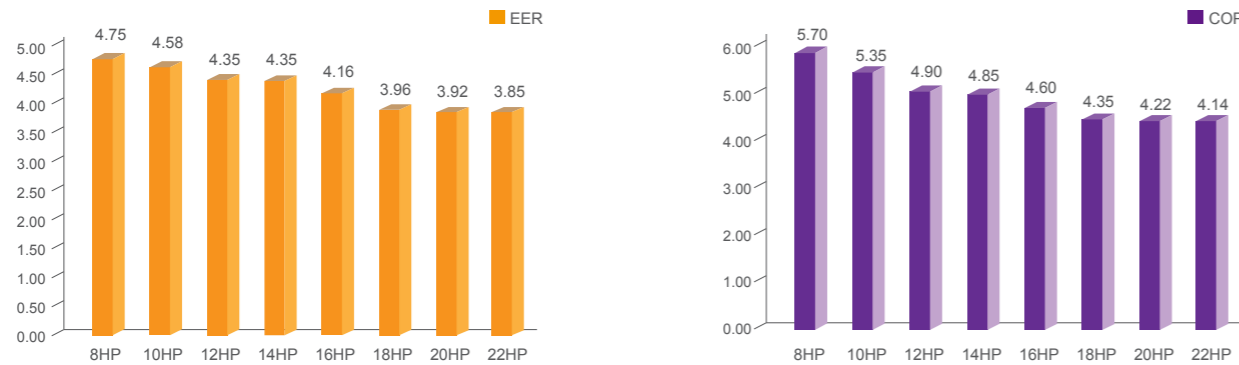

DC-инверторный компрессор

Новое поколение DC-инверторных компрессоров, имеющих высокую производительность, большую мощность и широкий рабочий диапазон.



180° синусоидальное управление

DC-инверторный компрессор использует технологию управления 180° синусоидальной волны, что позволяет двигателю работать более плавно и существенно увеличивает эффективность по сравнению с традиционным "пилообразным" управлением. Также понижается уровень шума.

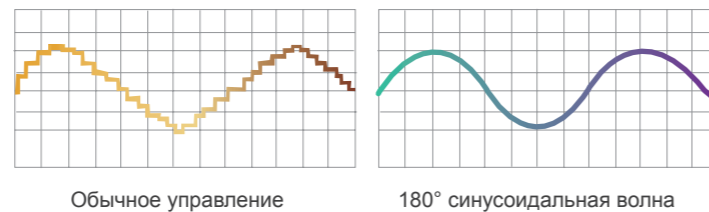

Безщеточный DC-инверторный двигатель вентилятора

Безщеточный DC инверторный двигатель регулирует скорость вентилятора в зависимости от давления системы, повышая эффективность на 45%. Первоклассный вентилятор обеспечивает воздушный поток большого объема и высокое статическое давление.

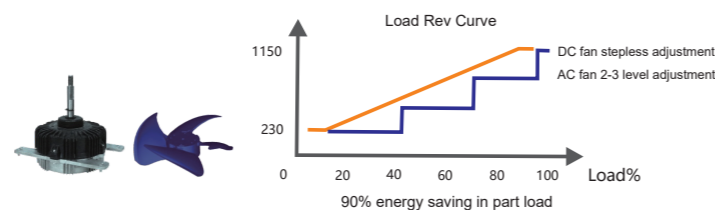

DC-инверторный компрессор с системой улучшенного впрыска пара хладагента

Система впрыска паров хладагента — EVI

Режим нагрева: снижение температуры на выходе, повышение производительности компрессора, улучшение показателей нагрева.

Оптимизированная асимметричная конструкция спирали
Режим нагрева: снижение температуры на выходе, повышение производительности компрессора, улучшение показателей нагрева.

Трубопровод возврата масла

Обеспечивает равное количество масла при работе нескольких компрессоров, и, следовательно, одинаковую надежность.

Высокоэффективная конструкция двигателя

Высокая эффективность вследствие использования сосредоточенных статорных обмоток и ротора на неодимовых магнитах.

Улучшенная конструкция полости нагнетания

Большой объем полости нагнетания уменьшает шум от потока хладагента и снижает вибрацию при запуске.

Эффективный клапан сброса давления

Улучшение эффективности при частичной нагрузке, адаптирован к степени повышения рабочего давления, улучшение характеристик компрессора.

Камера промежуточного давления

Достижение среднего значения рабочего давления происходит за счет сервомеханизма камеры промежуточного давления с вихревыми дисками с улучшенным сцеплением.

Высоконадежный подшипник

Адаптированные цилиндрические подшипники и самоустанавливающиеся шариковые подшипники повышают надежность компрессора.

Улучшенная система внутренней циркуляции масла

Снижение теплотерь, уменьшение потерь масла, улучшение эффективности и надежности.

Масляный насос с принудительным вытеснением

Обеспечивает подачу масла при высокой и низкой частоте вращения, повышает надежность.

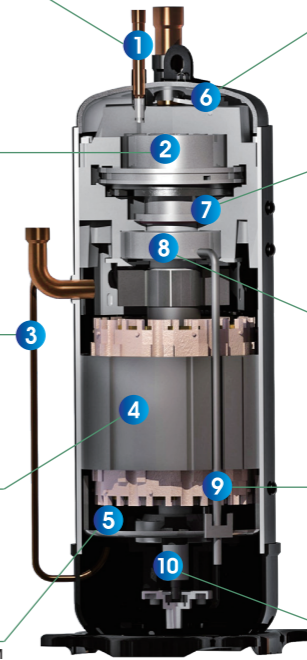

Встроенные высокоэффективные двигатели компрессоров с постоянными магнитами обеспечивают лучшую производительность по сравнению со стандартными DC-инверторными компрессорами.

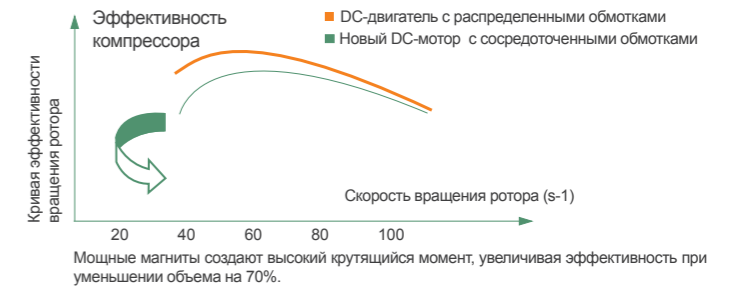
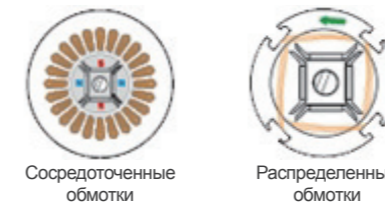

Высокоэффективный теплообменный аппарат

Оптимизированная схема циркуляции хладагента 2в1 увеличивает эффективность теплообмена и повышает количество хладагента в жидком состоянии, которое поступает к испарителю.

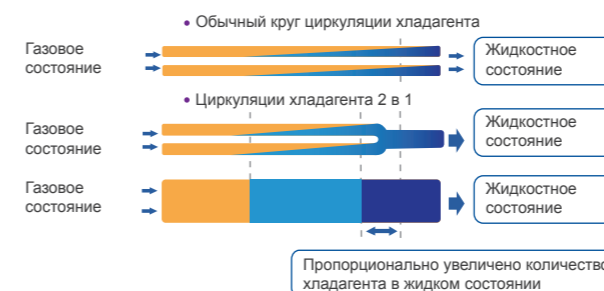

Улучшенная конструкция ребер теплообменника снижает сопротивление воды и ветра.

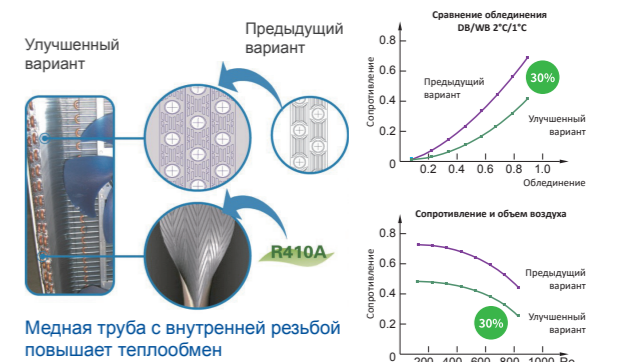

3-ступенчатая технология переохлаждения

Улучшенная конструкция конденсатора обеспечивает переохлаждение на 12°C благодаря оптимизации циркуляции хладагента и плоскому оребрению.

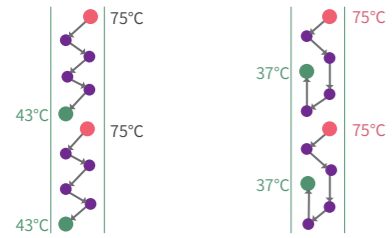

Нормальный конденсатор температура окр. среды 35°C
e-pass форма прохода конденсатора температура окр. среды 35°C

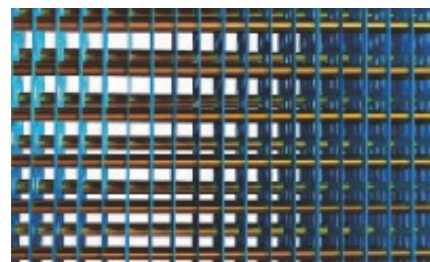

Плоское оребрение

Переохлаждение на 5,5°C с помощью специального пластинчатого теплообменника в дальнейшем снижает температуру хладагента, поступающего во внутренний блок.

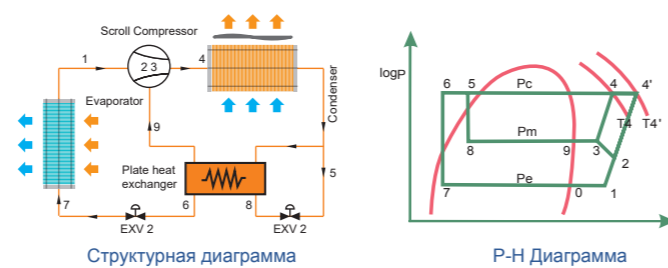

14.5°C переохлаждение двойным ЭРК с эффективным пластинчатым теплообменником.

- Немного холодно
- Средне холодно
- Очень холодно
- Супер холодно

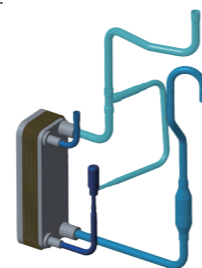

4-ступенчатая технология управления энергосбережением

Энергосберегающая технология количества работающих модулей

При частичной нагрузке интеллектуальная система оценивает необходимое количество модулей и сохраняет минимальное энергопотребление.



Энергосберегающая технология работы компрессоров

Управляйте количеством компрессоров и рабочей частотой для получения высокой энергоэффективности при частичной нагрузке. Технология параллельных компрессоров.



Энергосберегающая технология работы вентиляторов

Управление количеством работающих вентиляторов повышает энергоэффективность при частичной нагрузке.



Энергосберегающая технология поступления хладагента

Контроль открытия электронного расширительного клапана для улучшения теплопередачи конденсатора с целью повышения энергоэффективности при частичной нагрузке.

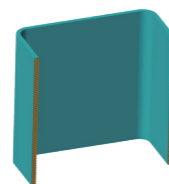

Широкий диапазон применения

Большая мощность и свободная комбинация

8 базовых моделей от 8НР до 22НР. Максимальная комбинация: 88НР (246кВт) наилучший показатель в своем сегменте. Уменьшение количества блоков в системе дает больше свободного места, облегчает установку и снижает цену.



Широкий рабочий диапазон

Вне зависимости от сезона VRF Lanzkraft обеспечивает комфортные условия для пользователей.



Широкий диапазон напряжения сети

В странах с переоями в подаче электроэнергии система IMS будет продолжать работать стабильно.

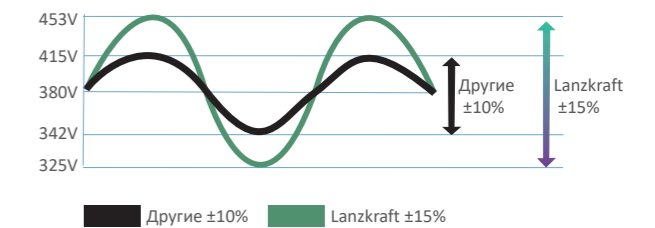

Изменяемый внешний статический напор

Оптимизированный вентилятор создает в наружном блоке статическое давление до 110 Па. Наружные блоки могут быть установлены на служебном этаже или в отдельном помещении.

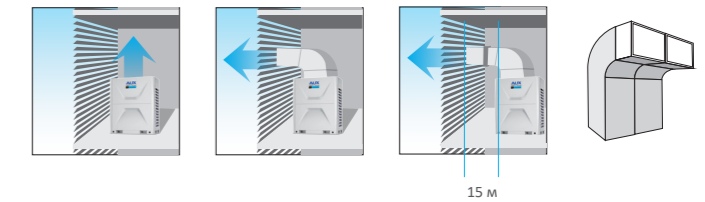

Большая протяженность труб

Благодаря технологии DC инверторного управления и технологии переохлаждения холодильного контура появилась возможность спроектировать систему с протяженным трубопроводом и перепадом высот, что значительно облегчает задачу проектирования и установки.

- Макс. протяженность трубопровода — 1000м
- Макс. фактическая длина трубопровода — 240м
- Макс. длина от 1-го внутреннего рефнета до самого дальнего внутреннего блока — 40м/90м*
- Макс. перепад высот между наружными блоками — 5м
- Макс. перепад высот между внутренними блоками — 30м
- Макс. перепад высот между наружными и внутренними блоками — 110м

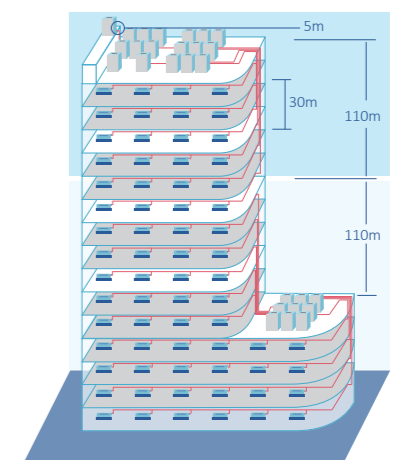

*Допускается превышение длины трубы от первого разветвителя до последнего внутреннего блока более 40м. (макс.90 м.), при условии соблюдения дополнительных требований, указанных в руководстве по монтажу.

Комфорт и здоровье

Бесшумная работа

Тихий режим работы наружного блока

Благодаря улучшенной форме лопастей вентилятора и технологии CFD (Computational Fluid Dynamics) устройство имеет ночной низкошумный режим, обеспечивая более тихую работу в ночное время. Минимальный рабочий уровень шума всего 45 дБ(А).

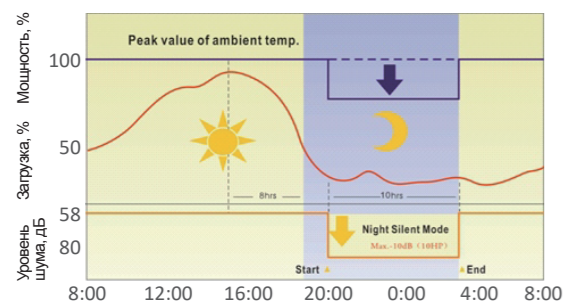

Тихий режим работы внутреннего блока

Инновационный центробежный вентилятор большого диаметра и новая конструкция спирального воздуховода в сочетании с высококачественным двигателем делает подачу воздуха более тихой и плавной. Самый низкий уровень шума составляет 20 дБ (А).

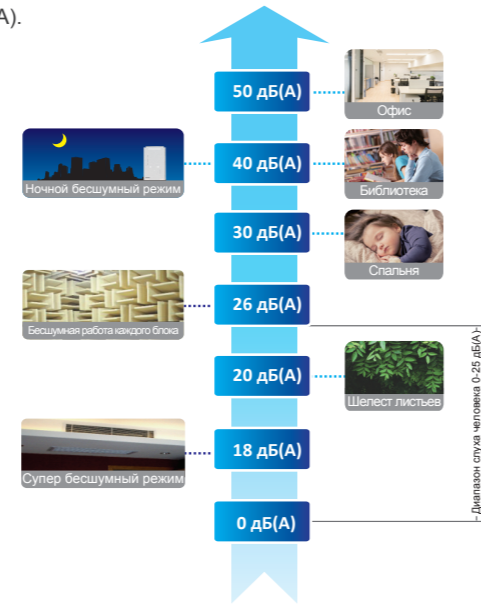

Интеллектуальное размораживание

Предусмотрены различные варианты размораживания в зависимости от температуры и давления. Время разморозки меньше в среднем на 3 минуты. Конструкция трубопровода хладагента спроектирована таким образом, чтобы защитить теплообменник наружного блока от образования наледи во время обогрева.



Быстрый нагрев и охлаждение

Благодаря DC инверторному компрессору система быстро достигает полной нагрузки, уменьшая колебания температуры, что обеспечивает максимальный комфорт при использовании.

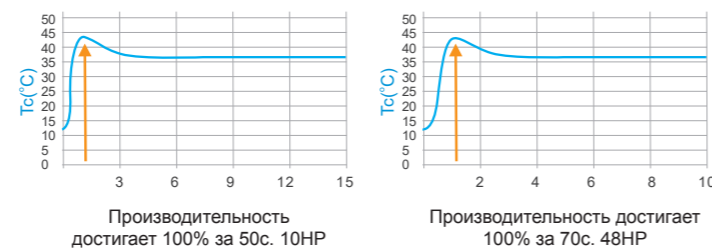

Точный контроль температуры

В каждом блоке установлены два электронно-расширительных клапана (ЭРК), каждый имеет диапазон регулирования 480 импульсов, чтобы точно регулировать поток хладагента. Точность поддержания температуры составляет 0.5°C.



Учитывая изменения температуры на улице, кондиционер с помощью PI алгоритма вычисляет процент потребления мощности внутренним блоком и управляет рабочей частотой компрессора в режиме реального времени, что позволяет поддерживать точную температуру внутри помещения.

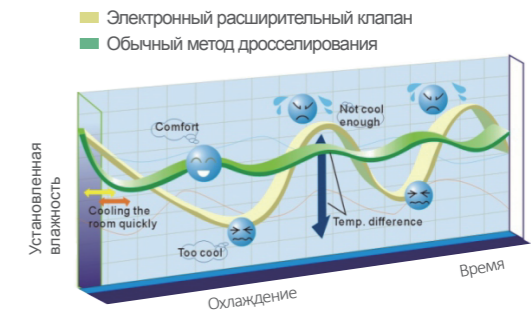
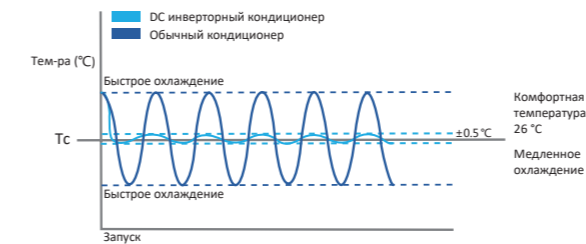

Эргономичный дизайн

VIP функция

Функция VIP-контроля позволяет устанавливать специальные параметры для VIP-комнаты вне зависимости от режимов, выбранных для других помещений.

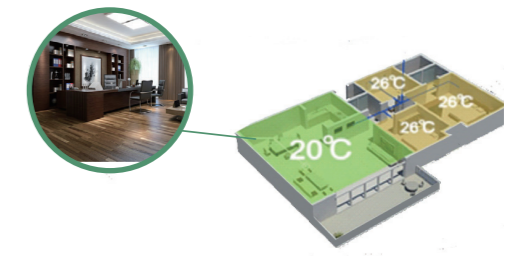

Функция авторестарта

Кондиционер автоматически запоминает рабочие параметры. При внезапном отключении питания все настройки сохраняются, и как только питание восстановится, система продолжит работу в прежнем режиме. Ручной перезапуск не потребуется.

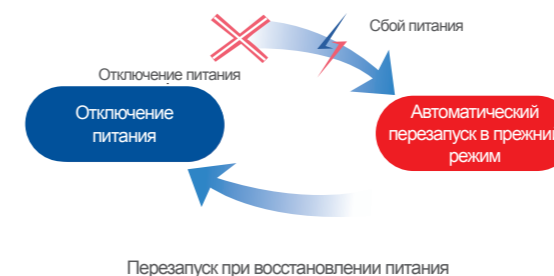

Функция экономичной блокировки

Специально спроектированная функция экономичной блокировки с помощью настройки переключателя внешней печатной платы. При работе в режиме экономичной блокировки кондиционер будет поддерживать самую низкую температуру в режиме охлаждения на уровне 26°C, а самую высокую в режиме обогрева на 20°C.



Простая установка и обслуживание

Уменьшение занимаемого пространства

Меньшее количество блоков, больше свободного места, простая установка и низкая цена.

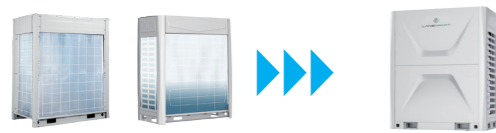

22HP: Требуемая площадь уменьшена на 44%



88HP: Требуемая площадь уменьшена на 36%

Без трубы баланса масла между наружными блоками

Благодаря применению запатентованной технологии разделения масла и газа и эффективного масляного сепаратора баланс масла между компрессорами может осуществляться без специальной трубы.

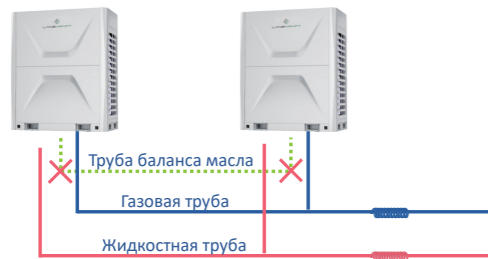

Неполюсная связь

Отсутствие полюсов при соединении облегчает установку и эксплуатацию.



Автоматический ввод в эксплуатацию

При вводе в эксплуатацию плата управления наружного блока может проверить рабочее состояние и отобразить соответствующий код ошибки в техническом режиме. Выявление неисправностей при вводе в эксплуатацию повышает надежность системы.

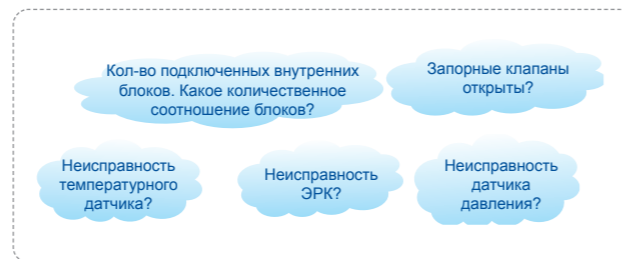

Автоматическая эвакуация и заправка хладагента

Для наружных и внутренних блоков возможен автоматический сбор отработанного хладагента. Наружный блок может регулировать количество хладагента в соответствии с рабочими параметрами, такими как давление и температура и автоматически определить достаточное количество заправки.



Кнопка тестового запуска

Нажмите кнопку на внешней стороне наружного блока для выполнения охлаждения и обогрева в тестовом режиме. Не требуется включать каждый внутренний блок по отдельности.



Автоматическое удаление пыли и снега

Вентилятор наружного блока может выдувать падающий снег каждые 30 минут (или другое заданное время), что позволяет избежать необходимости механической очистки. Вентилятор вращается в противоположном направлении для удаления пыли на теплообменнике, что повышает теплопроизводительность.



Поворотный электрический блок управления

Эргономичный дизайн делает обслуживание более удобным без демонтажа блока управления.



Функция Черного ящика

Авиационная технология Черный ящик запоминает параметры работы до сбоя, быстро обнаруживает неисправности, а также предлагает точные и эффективные варианты обслуживания.



Способ подключения трубопровода 360°

В серии Digital Plus возможно подключение трубопровода с любой стороны, что значительно облегчает монтаж.



Надежность и стабильность

Система охлаждения хладагентом платы управления

Плата управления охлаждается хладагентом, гарантируя бесперебойную работу системы даже в тропической зоне.

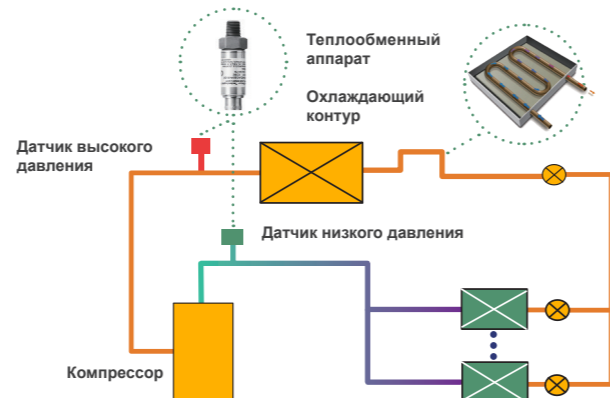

Точный контроль хладагента

Мониторинг в режиме реального времени давления всасывания и давления в системе. Работу компрессоров и степень открытия ЭРК можно точно регулировать для оптимизации степени сжатия. Обеспечение степени сжатия всегда в зоне безопасности.



Альтернативная работа модулей

В одной комбинации системы любой модуль может по очереди выполнять роль ведущего блока. Таким образом обеспечиваются оптимальные условия эксплуатации.



Технология резервного замещения

Технология резервного модуля. При поломке одного из модулей системы остальные модули этой же системы начнут работать незамедлительно.

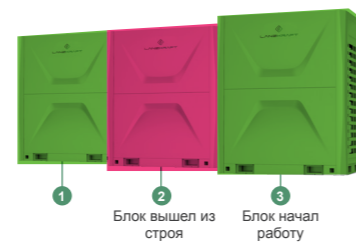

Технология резервного компрессора

Если один из компрессоров сломался, остальные продолжат работу.



Технология резервного вентилятора

В случае если один из вентиляторов выйдет из строя остальные вентиляторы продолжат работу, обеспечивая нормальное функционирование наружного блока.



Надежность и стабильность

Функция всесторонней защиты

- Защита от высокого давления
- Защита от низкого давления
- Защита от высокой степени сжатия
- Защита от низкой степени сжатия
- Защита от высокой температуры
- Защита от низкой температуры
- Защита от перенапряжения
- Защита по току
- Защита мотора вентилятора
- Защита инверторного модуля питания
- Защита от перегрузки компрессора
- Защита последовательности фаз



Заземление

Технология контроля возврата масла

Динамический контроль уровня возврата масла. С помощью мониторинга состояния и времени работы компрессора вычисляется время возврата масла в систему.

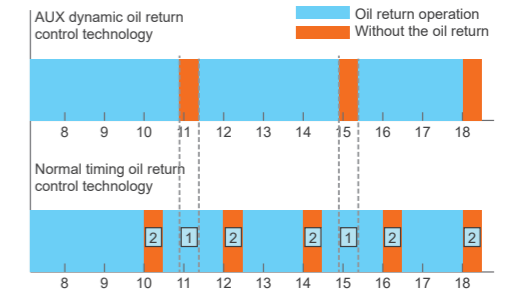

6-ти ступенчатая технология разделения масла

Полностью решается проблема разделения масла, система работает более стабильно и надежно.

1. Нужен возврат масла, но его не происходит. Отсутствие гарантии стабильной и надежной работы системы.
2. Возврат масла не нужен, но операция возврата масла продолжается. Создаются излишние потери.

Технология маслоотвода

Когда уровень масла в компрессоре выше, чем ограничительная линия, система через трубопровод удаляет избыточное масло, поддерживая масляный баланс компрессора.



1. Компрессор с сепарацией масла
2. Конструкция управления балансом масла
3. Высокоэффективный масляный сепаратор
4. Схема аварийного масляного контура
5. Газожидкостной сепаратор возврата масла
6. Схема системы с возвратом масла

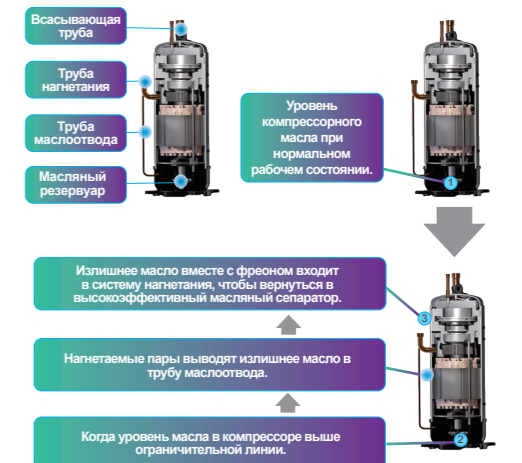

Модульная серия Digital plus VRF



Стандартные комбинации наружных блоков

кВт	л. с.	8 л. с.	10 л. с.	12 л. с.	14 л. с.	16 л. с.	18 л. с.	20 л. с.	22 л. с.
25.2	8	★							
28.0	10		★						
33.5	12			★					
40.0	14				★				
45.0	16					★			
50.4	18						★		
56.0	20							★	
61.5	22								★
67.0	24			★★					
73.0	26		★			★			
78.5	28			★		★			
84.0	30		★					★	
89.5	32		★						★
95.0	34			★					★
101.5	36				★				★
106.5	38					★			★
111.9	40						★		★
117.5	42							★	★
123.0	44								★★
128.5	46			★★					★
134.5	48		★			★			★
140.0	50			★		★			★
145.5	52		★					★	★
151.0	54		★						★★
156.5	56			★					★★
163.0	58				★				★★
168.0	60					★			★★
173.4	62						★		★★
179.0	64							★	★★
184.5	66								★★★
190.0	68			★★					★★
196.0	70		★			★			★★
201.5	72			★		★			★★
207.0	74		★					★	★★
212.5	76		★						★★★
218.0	78			★					★★★
224.5	80				★				★★★
229.5	82					★			★★★
234.9	84						★		★★★
240.5	86							★	★★★
246.0	88								★★★★

*Вышеперечисленные комбинации модулей рекомендованы заводом-изготовителем.

Наружные блоки - модульные DIGITAL PLUS VRF

л. с.			8	10	12	14
Модель			LFTM-250Z6	LFTM-280Z6	LFTM-335Z6	LFTM-400Z6
Комбинация	LFTM-***		250	280	335	400
Мощность	Охлаждение	кВт	25.2	28	33.5	40
	Обогрев	кВт	25.2	28	33.5	40
Энерго-потребление	Источник питания	В-, Гц, Ф	380~415,50/60,3	380~415,50/60,3	380~415,50/60,3	380~415,50/60,3
	Потр. мощность при охлаждении	кВт	5.31	6.11	8.48	9.90
	EER	В/В	4.75	4.58	3.95	4.04
	Потр. мощность при обогреве	кВт	4.60	5.23	6.38	8.25
Производительность	Расход воздуха	м³/ч	12000	12000	12000	14000
	Уровень шума	дБ(А)	≤58	≤58	≤58	≤61
Компрессор	Тип		DC-инвертор	DC-инвертор	DC-инвертор	DC-инвертор
	Количество		1	1	1	1
Двигатель вентилятора	Тип		DC-инвертор	DC-инвертор	DC-инвертор	DC-инвертор
	Количество		1	1	1	2
Макс. количество внутренних блоков	шт		13	16	20	23
Коэффициент загрузки	%		50~200	50~200	50~200	50~200
Размеры (ШхГхВ)	Без упаковки	мм	990×765×1635	990×765×1635	990×765×1635	1340×765×1635
	В упаковке	мм	1030×825×1865	1030×825×1865	1030×825×1865	1395×825×1865
Вес	Нетто	кг	215	215	230	265
	Брутто	кг	225	225	240	280
Диаметр труб	Жидкостная	мм (")	12.7	12.7	12.7	15.88
	Газовая	мм (")	22.2	22.2	22.2	28.6
Рабочий диапазон тем-ры	Охлаждение	°C	-15~52	-15~52	-15~52	-15~52
	Обогрев	°C	-25~24	-25~24	-25~24	-25~24

Наружные блоки - модульные DIGITAL PLUS VRF

л. с.			16	18	20	22
Модель			LFTM-450Z6	LFTM-500Z6	LFTM-560Z6	LFTM-615Z6
Комбинация	LFTM-***		450	500	560	615
Мощность	Охлаждение	кВт	45	50.4	56	61.5
	Обогрев	кВт	45	50.4	56	61.5
Энерго-потребление	Источник питания	В-, Гц, Ф	380~415,50/60,3	380~415,50/60,3	380~415,50/60,3	380~415,50/60,3
	Потр. мощность при охлаждении	кВт	11.82	12.63	15.34	18.9
	EER	В/В	3.181	3.99	3.65	3.25
	Потр. мощность при обогреве	кВт	9.78	11.69	13.83	15.44
Производительность	Расход воздуха	м³/ч	14000	16000	16000	16000
	Уровень шума	дБ(А)	≤61	≤63	≤63	≤63
Компрессор	Тип		DC-инвертор	DC-инвертор	DC-инвертор	DC-инвертор
	Количество		1	2	2	2
Двигатель вентилятора	Тип		DC-инвертор	DC-инвертор	DC-инвертор	DC-инвертор
	Количество		2	2	2	2
Макс. количество внутренних блоков	шт		26	30	33	36
Коэффициент загрузки	%		50~200	50~200	50~200	50~200
Размеры (ШхГхВ)	Без упаковки	мм	1340×765×1635	1340×765×1635	1340×765×1635	1340×765×1635
	В упаковке	мм	1395×825×1865	1395×825×1865	1395×825×1865	1395×825×1865
Вес	Нетто	кг	265	330	330	330
	Брутто	кг	280	345	345	345
Диаметр труб	Жидкостная	мм (")	15.88	15.88	15.88	15.88
	Газовая	мм (")	28.6	28.6	28.6	28.6
Рабочий диапазон тем-ры	Охлаждение	°C	-15~52	-15~52	-15~52	-15~52
	Обогрев	°C	-25~24	-25~24	-25~24	-25~24

Примечания:
 Номинальная производительность рассчитана при следующих условиях:
 Охлаждение: температура воздуха в помещении 27°C по сухому термометру, 19°C по влажному термометру; Температура наружного воздуха 35°C по сухому термометру, 24°C по влажному термометру. Обогрев: температура воздуха в помещении 20°C по сухому термометру; Температура наружного воздуха 7°C по сухому термометру, 6°C по влажному термометру.
 Длина трубопровода 7.5 м, Перепад высот 0.

Мы гарантируем работу только в пределах 130% комбинации. Если вы хотите подключить более 130% комбинации, то свяжитесь с нами и обсудите это условие. Значения преобразования безэховой камеры, измеренные в испытательной комнате, могут отличаться. Во время фактической работы, показания немного выше в результате условий кружащей среды. Указанные выше спецификации и конструкции могут быть изменены без предварительного уведомления. Последние технические характеристики описаны в технической спецификации, предоставляемой торговым представителем. Звуковые параметры измеряются в полуэховой комнате, в положении 1 м перед устройством и на высоте 1,3 м над полом.

Вышеперечисленные комбинации моделей рекомендованы заводом-изготовителем.

Кассетные компактные

4-х поточные блоки



Встроенная дренажная помпа

Встроенный насос может поднять конденсационную воду на высоту 1200 мм из дренажного поддона.

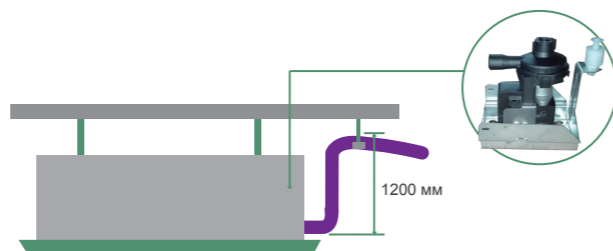

Оптимизированный электрический блок управления

Улучшенная огнестойкость и простота в установке.



Ультратонкий дизайн

Толщина блока составляет всего 250мм, что позволяет сэкономить место при установке.

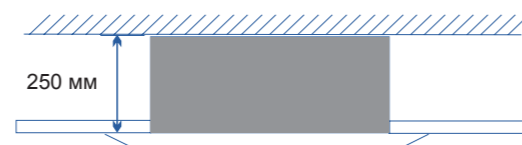

Приток свежего воздуха

Возможность подмеса свежего воздуха.



Тихая работа

Рабочее колесо вентилятора новой конфигурации обеспечивает тихую работу блока.



Цифровой дисплей

Отображает внутреннюю температуру в помещении, установленную температуру, режим работы и т.д. С его помощью легко проверить статус работы, или узнать причину неисправности.



Различные двигатели вентилятора

Возможна установка двигателя AC или DC.

Внутренние блоки - кассетные компактные 4-х поточные

Модель	Внутренний блок		LFC-28Si	LFC-36Si	LFC-45Si	LFC-56Si
Мощность	Охлаждение	кВт	2.8	3.6	4.5	5.6
	Обогрев	кВт	3.0	4.3	5.0	6.0
Энергопотребление	Источник питания	В~, Гц, Ф	220~240,50/60,1	220~240,50/60,1	220~240,50/60,1	220~240,50/60,1
	Ном. мощность	Вт	30	30	30	30
Производительность	Расход воздуха	м³/ч	700/600/530	700/600/530	700/600/530	700/600/530
	Уровень шума	дБ(А)	45/41/35	45/41/35	45/41/35	45/41/35
Размеры (ШхВхГ)	Без упаковки (блок)	мм	570×570×260	570×630×260	570×630×260	570×570×260
	В упаковке (блок)	мм	635×635×290	635×635×290	635×635×290	635×635×290
	Без упаковки (панель)	мм	650×650×55	650×650×55	650×650×55	650×650×55
	В упаковке (панель)	мм	710×710×80	710×710×80	710×710×80	710×710×80
Вес	Нетто/брутто (блок)	кг	19/22	19/22	19/22	19/22
	Нетто/брутто (панель)	кг	3/5	3/5	3/5	3/5
Хладагент			R410A	R410A	R410A	R410A
Диаметр труб	Жидкостная	мм (")	6.35 (1/4)	6.35 (1/4)	6.35 (1/4)	6.35 (1/4)
	Газовая	мм (")	12.7 (1/2)	12.7 (1/2)	12.7 (1/2)	12.7 (1/2)
	Дренажная	мм (")	DN20 (R3/4)	DN20 (R3/4)	DN20 (R3/4)	DN20 (R3/4)

Внутренние блоки - кассетные 4-х поточные

Модель	Внутренний блок		LFC-71S	LFC-80S	LFC-90S	LFC-100S	LFC-112S	LFC-125S	LFC-140S
Мощность	Охлаждение	кВт	7.1	8.0	9.0	10.0	11.2	12.5	14.0
	Обогрев	кВт	8.0	10.0	11.0	12.0	12.8	13.3	15.0
Энергопотребление	Источник питания	В~, Гц, Ф	220~240,50,1	220~240,50,1	220~240,50,1	220~240,50,1	220~240,50,1	220~240,50,1	220~240,50,1
	Ном. мощность	Вт	30	35	45	45	80	80	80
Производительность	Расход воздуха	м³/ч	1100/880/770	1500/1200/1050	1500/1200/1050	1500/1200/1050	1800/1440/1260	1800/1440/1260	1800/1440/1260
	Уровень шума	дБ(А)	40/37/33	41/38/35	41/38/35	41/38/35	41/38/35	41/38/35	41/38/35
Размеры (ШхВхГ)	Без упаковки (блок)	мм	835×835×240	835×835×240	835×835×240	835×835×240	835×835×280	835×835×280	835×835×280
	В упаковке (блок)	мм	910×910×320	910×910×320	910×910×320	910×910×320	910×910×360	910×910×360	910×910×360
	Без упаковки (панель)	мм	950×950×55	950×950×55	950×950×55	950×950×55	950×950×55	950×950×55	950×950×55
	В упаковке (панель)	мм	1000×1000×100	1000×1000×100	1000×1000×100	1000×1000×100	1000×1000×100	1000×1000×100	1000×1000×100
Вес	Нетто/брутто (блок)	кг	27/34	27/34	28/35	28/35	30/37	30/37	30/37
	Нетто/брутто (панель)	кг	5/7	5/7	5/7	5/7	5/7	5/7	5/7
Хладагент			R410A	R410A	R410A	R410A	R410A	R410A	R410A
Диаметр труб	Жидкостная	мм (")	9.52 (3/8)	9.52 (3/8)	9.52 (3/8)	9.52 (3/8)	9.52 (3/8)	9.52 (3/8)	9.52 (3/8)
	Газовая	мм (")	15.88 (5/8)	15.88 (5/8)	15.88 (5/8)	15.88 (5/8)	15.88 (5/8)	15.88 (5/8)	15.88 (5/8)
	Дренажная	мм (")	DN20 (R3/4)	DN20 (R3/4)	DN20 (R3/4)	DN20 (R3/4)	DN20 (R3/4)	DN20 (R3/4)	DN20 (R3/4)

Аксессуары (дополнительные опции)

- LP1-600 - декоративная панель с дисплеем (28-56 блоки)
- LP2-950 - декоративная панель с дисплеем (71-140 блоки)
- LFBK-1 - проводной пульт управления
- LFTK-2 - проводной пульт управления с ЖК дисплеем

Аксессуары (стандартная поставка)

- LFIK-1 - ИК пульт
- Дренажный насос

Примечания:
Номинальная производительность рассчитана при следующих условиях:
Охлаждение: температура воздуха в помещении 27°C по сухому термометру, 19°C по влажному термометру; Температура наружного воздуха 35°C по сухому термометру, 24°C по влажному термометру. Обогрев: температура воздуха в помещении 20°C по сухому термометру; Температура наружного воздуха 7°C по сухому термометру, 6°C по влажному термометру.

Длина трубопровода 7.5 м, Перепад высот 0.
Мы гарантируем работу только в пределах 130% комбинации. Если вы хотите подключить более 130% комбинации, то свяжитесь с нами и обсудите это условие. Значения преобразования беззоговой камеры, измеренные в испытательной комнате, могут отличаться. Во время фактической работы, показания немного выше в результате условий циркулирующей среды. Указанные выше спецификации и конструкции могут быть изменены без предварительного уведомления. Последние технические характеристики описаны в технической спецификации, предоставляемой торговым представителем. Звуковые параметры измеряются в полузоговой комнате, в положении 1 м перед устройством и на высоте 1.3 м над полом.
Вышеперечисленные комбинации моделей рекомендованы заводом-изготовителем.

Низконапорные канальные блоки

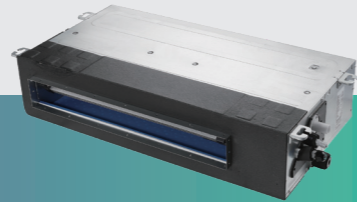

Ультратонкий дизайн

Толщина блока составляет всего 185 мм, что позволяет сэкономить место при установке.

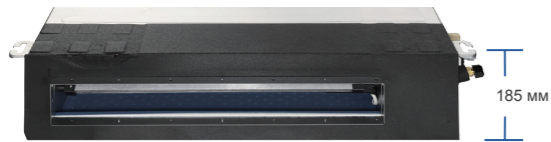

Декоративная решетка

Декоративная панель для низконапорных канальных кондиционеров 2-х типоразмеров.

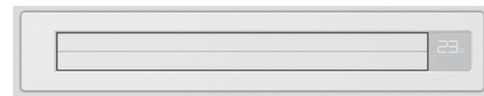

Различные варианты забора воздуха

Забор воздуха осуществляется сзади (стандартно) или снизу (опционально).

Размер пластины снизу такой же, как фланец сзади, благодаря чему возможны различные варианты монтажа в зависимости от особенностей помещения.

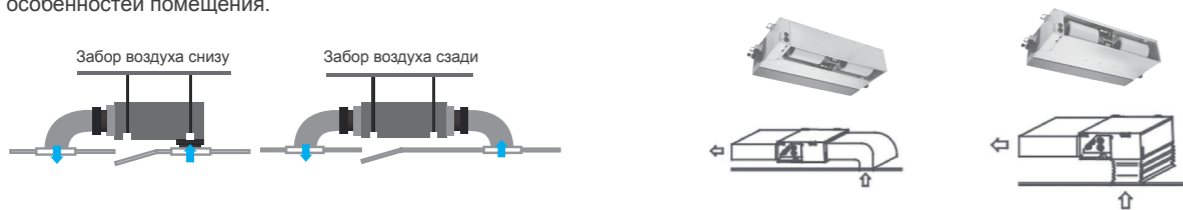

Тихая работа

Новый центробежный вентилятор большого диаметра, новая конструкция кожуха вентилятора, а также обновленный электродвигатель, производят подачу воздуха более мягко и плавно. Уровень шума составляет 18 дБ (А) на самой низкой скорости.

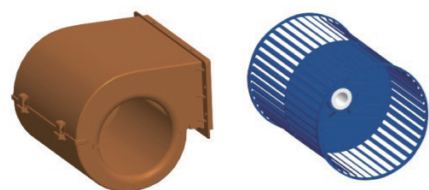

Внутренние блоки - низконапорные канальные блоки

Модель	Внутренний блок		LFL-22S	LFL-28S	LFL-36S	LFL-45S	LFL-56S	LFL-71S
Мощность	Охлаждение	кВт	2.2	2.8	3.6	4.5	5.6	7.1
	Обогрев	кВт	2.5	3.0	4.3	5.0	6.0	8.0
Энергопотребление	Источник питания	В~, Гц, Ф	220~240,50,1	220~240,50,1	220~240,50,1	220~240,50,1	220~240,50,1	220~240,50,1
	Ном. мощность	Вт	20	20	25	40	40	60
Производительность	Расход воздуха	м³/ч	420/336/294	420/336/294	630/504/441	860/688/602	860/688/602	1200/960/840
	Уровень шума	дБ(А)	30/26/23	30/26/23	32/28/25	38/35/32	38/35/32	39/36/32
	Внешнее статическое давление (ESP)	Па	10/30	10/30	10/30	10/30	10/30	10/30
Размеры (ШхВхГ)	Без упаковки	мм	840×440×185	840×440×185	840×440×185	1160×440×185	1160×440×185	1160×440×185
	В упаковке	мм	1030×545×250	1030×545×250	1030×545×250	1350×545×250	1350×545×250	1350×545×250
Вес	Нетто/брутто	кг	17.5/21	17.5/21	18.5/22	22/26	22/26	24/28
	Жидкостная	мм (")	6.35(1/4)	6.35(1/4)	6.35(1/4)	6.35(1/4)	6.35(1/4)	9.52(3/8)
Диаметр труб	Газовая	мм (")	9.52(3/8)	9.52(3/8)	12.7(1/2)	12.7(1/2)	12.7(1/2)	15.88(5/8)
	Дренажная	мм (")	DN20(R3/4)	DN20(R3/4)	DN20(R3/4)	DN20(R3/4)	DN20(R3/4)	DN20(R3/4)

Аксессуары (дополнительные опции)

- LFD-A - декоративная решетка с дисплеем (22-36 блоки)
- LFD-B - декоративная решетка с дисплеем (45-71 блоки)
- LFIK-1 - ИК пульт

Аксессуары (стандартная поставка)

- LFBK-1 - проводной пульт управления

Примечания:
 Номинальная производительность рассчитана при следующих условиях:
 Охлаждение: температура воздуха в помещении 27°C по сухому термометру, 19°C по влажному термометру; Температура наружного воздуха 35°C по сухому термометру, 24°C по влажному термометру. Обогрев: температура воздуха в помещении 20°C по сухому термометру; Температура наружного воздуха 7°C по сухому термометру, 6°C по влажному термометру.
 Длина трубопровода 7.5 м, Перепад высот 0.
 Мы гарантируем работу только в пределах 130% комбинации. Если вы хотите подключить более 130% комбинации, то свяжитесь с нами и обсудите это условие. Значения преобразования беззвонной камеры, измеренные в испытательной комнате, могут отличаться. Во время фактической работы, показания немного выше в результате условий окружающей среды. Указанные выше спецификации и конструкции могут быть изменены без предварительного уведомления. Последние технические характеристики описаны в технической спецификации, предоставляемой торговым представителем. Звуковые параметры измеряются в полузвонной комнате, в положении 1 м перед устройством и на высоте 1,3 м над полом.
 Вышеперечисленные комбинации моделей рекомендованы заводом-изготовителем.

Средненапорные каналные блоки



Различные варианты забора воздуха

Забор воздуха осуществляется сзади (стандартно) или снизу (опционально).

Размер пластины снизу такой же, как фланец сзади, благодаря чему возможны различные варианты монтажа в зависимости от особенностей помещения.

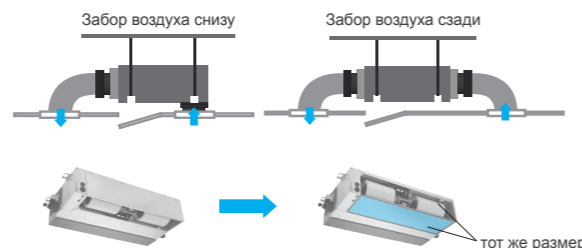

Встроенная дренажная помпа (опционально)

Поднимает конденсат на высоту до 1200 мм.

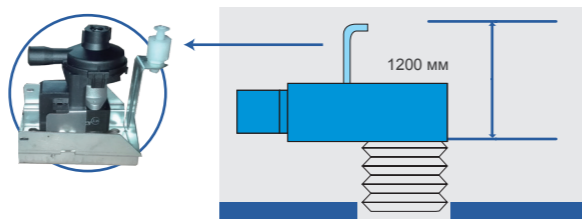

Варианты статического напора

Доступны 2 варианта 50 Па и 80 Па.



Ультратонкий дизайн

Высота блока составляет всего 290 мм, что позволяет сэкономить место при установке.

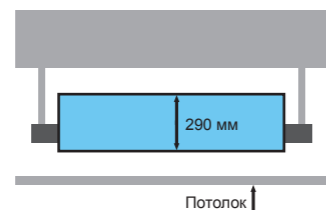

Приток свежего воздуха

Возможность подмеса свежего воздуха обеспечивает здоровый и комфортный микроклимат в помещении.

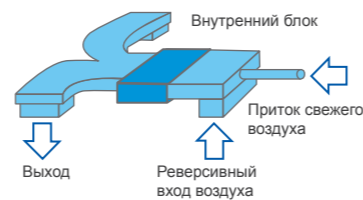

Подходит для различных типов помещений

Различные параметры установки статического напора позволяют применять блок в помещениях разной конфигурации: L - формы или U-формы; выход воздуха может устанавливаться отдельно от внутреннего блока, поэтому поток воздуха равномерно распределяется даже в комнате с нестандартной формой.

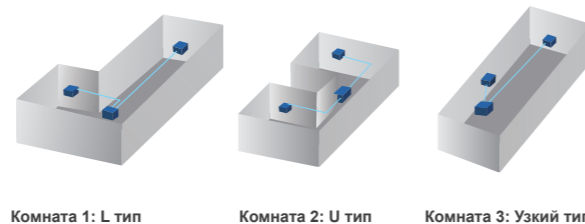

Внутренние блоки - средненапорные каналные блоки

Модель	Внутренний блок	LFM-45F	LFM-56F	LFM-71F	LFM-80F	LFM-90F	
Мощность	Охлаждение	кВт	4.5	5.6	7.1	8.0	9.0
	Обогрев	кВт	5.0	6.0	8.0	10.0	11.0
Энергопотребление	Источник питания	В~, Гц, Ф	220~240, 50, 1	220~240, 50, 1	220~240, 50, 1	220~240, 50, 1	220~240, 50, 1
	Ном. мощность	Вт	100	100	160	160	180
Производительность	Расход воздуха	м³/ч	950/760/665	950/760/665	1200/960/840	1500/1200/1050	1500/1200/1050
	Уровень шума	дБ(А)	42/39/37	42/39/37	45/42/39	48/45/42	48/45/42
	Внешнее статическое давление (ESP)	Па	50/80	50/80	50/80	50/80	50/80
Размеры (ШхВхГ)	Без упаковки	мм	890×785×290	890×785×290	890×785×290	890×785×290	890×785×290
	В упаковке	мм	1100×880×360	1100×880×360	1100×880×360	1100×880×360	1100×880×360
Вес	Нетто/брутто	кг	36/42	36/42	36/44	38/44	38/44
	Жидкостная	мм (")	6.35(1/4)	6.35(1/4)	9.52(3/8)	9.52(3/8)	9.52(3/8)
Диаметр труб	Газовая	мм (")	12.7(1/2)	12.7(1/2)	15.88(5/8)	15.88(5/8)	15.88(5/8)
	Дренажная	мм (")	DN20(R3/4)	DN20(R3/4)	DN20(R3/4)	DN20(R3/4)	DN20(R3/4)

Внутренние блоки - средненапорные каналные блоки

Модель	Внутренний блок	LFM-100F	LFM-112F	LFM-125F	LFM-140F	LFM-150F	
Мощность	Охлаждение	кВт	10.0	11.2	12.5	14.0	15.0
	Обогрев	кВт	12.0	12.8	13.3	15.0	16.0
Энергопотребление	Источник питания	В~, Гц, Ф	220~240, 50, 1	220~240, 50, 1	220~240, 50, 1	220~240, 50, 1	220~240, 50, 1
	Ном. мощность	Вт	180	180	180	180	180
Производительность	Расход воздуха	м³/ч	1500/1200/1050	2000/1600/1400	2000/1600/1400	2000/1600/1400	2200/1760/1540
	Уровень шума	дБ(А)	48/45/42	51/43/40	51/43/40	51/43/40	51/43/40
	Внешнее статическое давление (ESP)	Па	50/80	50/80	50/80	50/80	50/80
Размеры (ШхВхГ)	Без упаковки	мм	890×785×290	1250×785×290	1250×785×290	1250×785×290	1250×785×290
	В упаковке	мм	1100×880×360	1460×880×360	1460×880×360	1460×880×360	1460×880×360
Вес	Нетто/брутто	кг	38/44	54/61	54/61	54/61	54/61
	Жидкостная	мм (")	9.52(3/8)	9.52(3/8)	9.52(3/8)	9.52(3/8)	9.52(3/8)
Диаметр труб	Газовая	мм (")	15.88(5/8)	15.88(5/8)	15.88(5/8)	15.88(5/8)	15.88(5/8)
	Дренажная	мм (")	DN20(R3/4)	DN20(R3/4)	DN20(R3/4)	DN20(R3/4)	DN20(R3/4)

Аксессуары (дополнительные опции)

- LFIK-1 - ИК пульт

Аксессуары (стандартная поставка)

- LFBK-1 - проводной пульт управления

Примечания:
 Номинальная производительность рассчитана при следующих условиях:
 Охлаждение: температура воздуха в помещении 27°C по сухому термометру, 19°C по влажному термометру; Температура наружного воздуха 35°C по сухому термометру, 24°C по влажному термометру. Обогрев: температура воздуха в помещении 20°C по сухому термометру; Температура наружного воздуха 7°C по сухому термометру, 6°C по влажному термометру.
 Длина трубопровода 7.5 м, Перепад высот 0.
 Мы гарантируем работу только в пределах 130% комбинации. Если вы хотите подключить более 130% комбинации, то свяжитесь с нами и обсудите это условие. Значения преобразования беззвонной камеры, измеренные в испытательной комнате, могут отличаться. Во время фактической работы, показания немного выше в результате условий циркулирующей среды. Указанные выше спецификации и конструкции могут быть изменены без предварительного уведомления. Последние технические характеристики описаны в технической спецификации, предоставляемой торговым представителем. Звуковые параметры измеряются в полузвонной комнате, в положении 1 м перед устройством и на высоте 1,3 м над полом.
 Вышеперечисленные комбинации моделей рекомендованы заводом-изготовителем.

Высоконапорные канальные блоки

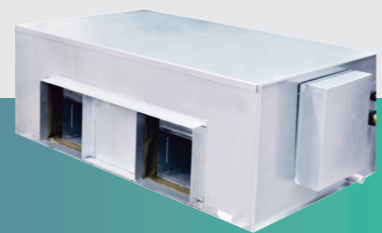

Подача воздуха на большое расстояние

Высокое значение статического напора делает возможным подачу воздуха на расстояние до 50 метров.

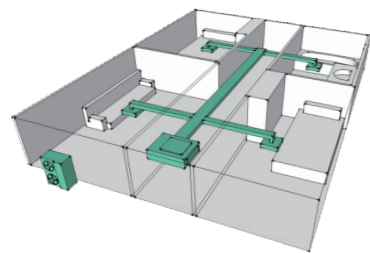

Приток свежего воздуха

Возможность подмеса свежего воздуха обеспечивает здоровый и комфортный микроклимат в помещении.

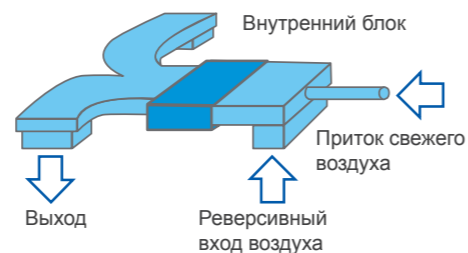

Подходит для различных типов помещений

Различные параметры установки статического напора позволяют применять блок в помещениях разной конфигурации: L-формы или U-формы; выход воздуха может устанавливаться отдельно от внутреннего блока, поэтому поток воздуха равномерно распределяется даже в комнате с нестандартной формой.

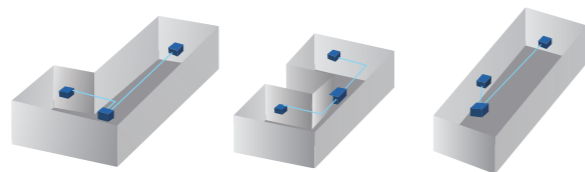

Комната 1: L тип Комната 2: U тип Комната 3: Узкий тип

Внутренние блоки - высоконапорные канальные блоки

Модель	Внутренний блок	LFH-112S	LFH-125S	LFH-140S	LFH-150S	LFH-220S	LFH-280S	LFH-450S	LFH-560S	
Мощность	Охлаждение	кВт	11.2	12.5	14.0	15.0	22.4	28.0	45.0	56.0
	Обогрев	кВт	12.8	13.3	15.0	16.0	25.0	31.5	49.5	61.5
Энергопотребление	Источник питания	В-, Гц, Ф	220~240,50,1	220~240,50,1	220~240,50,1	220~240,50,1	220~240,50,1	220~240,50,1	380~415,50,3	380~415,50,3
	Ном. мощность	Вт	200	200	200	200	380	380	800	800
Производительность	Расход воздуха	м³/ч	2000/1600/1400	2000/1600/1400	2000/1600/1400	2000/1600/1400	4000/3200/2600	4000/3200/2600	8000	8000
	Уровень шума	дБ(А)	60/57/51	60/57/51	60/57/51	60/57/51	55	55	63	63
	Внешнее статическое давление (ESP)	Па	196	196	196	196	220	220	200	200
Размеры (ШхВхГ)	Без упаковки	мм	1200×719×380	1200×719×380	1200×719×380	1200×719×380	1350×700×460	1350×700×460	2115×990×855	2115×990×855
	В упаковке	мм	1235×760×415	1235×760×415	1235×760×415	1235×760×415	1540×810×610	1540×810×610	2225×1025×1015	2225×1025×1015
Вес	Нetto/брутто	кг	56/59	56/59	56/59	56/59	91/110	91/110	225/260	225/260
	Жидкостная	мм (")	9.52(3/8)	9.52(3/8)	9.52(3/8)	9.52(3/8)	12.7(1/2)	12.7(1/2)	12.7(1/2)x2	12.7(1/2)x2
Диаметр труб	Газовая	мм (")	19.05(3/4)	19.05(3/4)	19.05(3/4)	19.05(3/4)	22.2(7/8)	22.2(7/8)	22.2(7/8)x2	22.2(7/8)x2
	Дренажная	мм (")	DN20(R3/4)	DN20(R3/4)	DN20(R3/4)	DN20(R3/4)	DN25	DN25	DN25	DN25

Аксессуары (стандартная поставка) - LFBK-1 - проводной пульт управления

Примечания:
Номинальная производительность рассчитана при следующих условиях:
Охлаждение: температура воздуха в помещении 27°C по сухому термометру, 19°C по влажному термометру; Температура наружного воздуха 35°C по сухому термометру, 24°C по влажному термометру.
Обогрев: температура воздуха в помещении 20°C по сухому термометру; Температура наружного воздуха 7°C по сухому термометру, 6°C по влажному термометру.
Длина трубопровода 7.5 м, Перепад высот 0.
Мы гарантируем работу только в пределах 130% комбинации. Если вы хотите подключить более 130% комбинации, то свяжитесь с нами и обсудите это условие. Значения преобразования безховой камеры, измеренные в испытательной комнате, могут отличаться. Во время фактической работы, показания немного выше в результате условий циркулирующей среды. Указанные выше спецификации и конструкции могут быть изменены без предварительного уведомления. Последние технические характеристики описаны в технической спецификации, предоставляемой торговым представителем. Звуковые параметры измеряются в полужуковой комнате, в положении 1 м перед устройством и на высоте 1,3 м над полом. Вышеперечисленные комбинации моделей рекомендованы заводом-изготовителем.

Прямоточные блоки

ПОД ЗАКАЗ

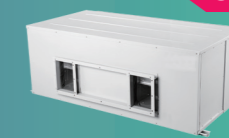

Инновационная технология подачи воздуха для превосходного управления температурой в помещении

Во всех моделях в стандартный комплект входит воздушный фильтр.

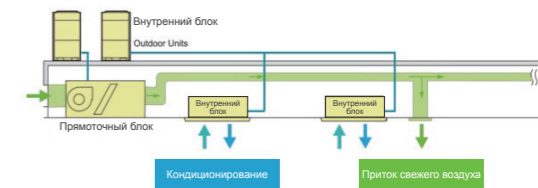

Подача воздуха на большое расстояние

Высокое значение статического напора делает возможным подачу воздуха на расстояние до 50 метров.

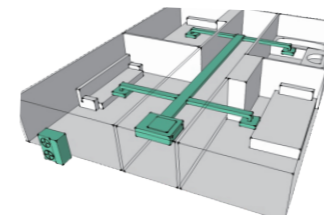

Приток свежего воздуха

Возможность подмеса свежего воздуха обеспечивает здоровый и комфортный микроклимат в помещении.

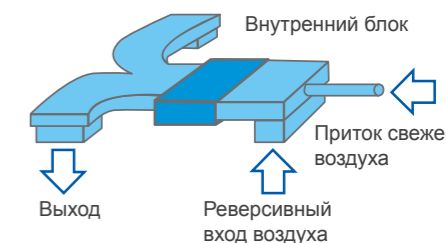

Подходит для различных типов помещений

Различные параметры установки статического напора позволяют применять блок в помещениях разной конфигурации: L-формы или U-формы; выход воздуха может устанавливаться отдельно от внутреннего блока, поэтому поток воздуха равномерно распределяется даже в комнате с нестандартной формой.

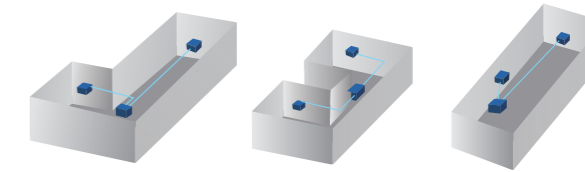

Комната 1: L тип Комната 2: U тип Комната 3: Узкий тип

Внутренние блоки - прямоточные блоки

Модель	Внутренний блок	LFA-220S	LFA-280S	LFA-450S	LFA-560S	
Мощность	Охлаждение	кВт	22.4	28.0	45.0	56.0
	Обогрев	кВт	18.0	22.0	49.5	61.5
Энергопотребление	Источник питания	В-, Гц, Ф	220~240,50,1	220~240,50,1	380~415,50,3	380~415,50,3
	Ном. мощность	Вт	300	450	450	450
Производительность	Расход воздуха	м³/ч	3200	3200	4000	5000
	Уровень шума	дБ(А)	55	55	57	59
	Внешнее статическое давление (ESP)	Па	220	220	220	220
Размеры (ШхВхГ)	Без упаковки	мм	1350×700×460	1350×700×460	1820×990×855	2115×990×855
	В упаковке	мм	1540×810×610	1540×810×610	1935×1025×1015	2225×1025×1015
Вес	Нetto/брутто	кг	91/110	91/110	150/170	225/255
	Жидкостная	мм (")	12.7(1/2)	12.7(1/2)	12.7(1/2)x2	12.7(1/2)x2
Диаметр труб	Газовая	мм (")	22.2(7/8)	22.2(7/8)	22.2(7/8)x2	22.2(7/8)x2
	Дренажная	мм (")	DN25	DN25	DN25	DN25

Аксессуары (стандартная поставка) - LFBK-1 - проводной пульт управления

Примечания:
Номинальная производительность рассчитана при следующих условиях:
Охлаждение: температура воздуха в помещении 27°C по сухому термометру, 19°C по влажному термометру; Температура наружного воздуха 35°C по сухому термометру, 24°C по влажному термометру.
Обогрев: температура воздуха в помещении 20°C по сухому термометру; Температура наружного воздуха 7°C по сухому термометру, 6°C по влажному термометру.
Длина трубопровода 7.5 м, Перепад высот 0.
Мы гарантируем работу только в пределах 130% комбинации. Если вы хотите подключить более 130% комбинации, то свяжитесь с нами и обсудите это условие. Значения преобразования безховой камеры, измеренные в испытательной комнате, могут отличаться. Во время фактической работы, показания немного выше в результате условий циркулирующей среды. Указанные выше спецификации и конструкции могут быть изменены без предварительного уведомления. Последние технические характеристики описаны в технической спецификации, предоставляемой торговым представителем. Звуковые параметры измеряются в полужуковой комнате, в положении 1 м перед устройством и на высоте 1,3 м над полом. Вышеперечисленные комбинации моделей рекомендованы заводом-изготовителем.

Настенные блоки

НОВИНКА



Новый электронно-коммутируемый мотор вентилятора внутреннего блока

Проводной пульт управления

Пульт дистанционного управления входит в стандартную комплектацию, проводной пульт доступен опционально. Проводной пульт можно закрепить на стене во избежание потери. В основном это актуально для использования на коммерческих объектах, что позволяет сделать управление более удобным.

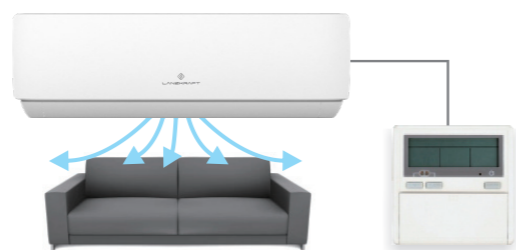

Два способа дренажного присоединения

Оба выхода в блоке - с правой и с левой стороны - подходят для подключения дренажного шланга, что значительно облегчает монтаж.



Удобная установка

Электронно-расширительный клапан встроен во внутренний блок и имеет компактный размер. Используется новая, удобная в установке пластина.

Внутренние блоки

Модель	Внутренний блок		LFW-22Si	LFW-28Si	LFW-36Si	LFW-45Si	LFW-56Si	LFW-71Si
Мощность	Охлаждение	кВт	2.2	2.8	3.6	4.5	5.6	7.1
	Обогрев	кВт	2.6	3.2	4.0	5.0	6.3	8.0
Энерго-потребление	Источник питания	В-, Гц, Ф	220~240,50,1	220~240,50,1	220~240,50,1	220~240,50,1	220~240,50,1	220~240,50,1
	Выходная мощность	Вт	20	20	20	30	30	40
Производительность	Расход воздуха	м³/ч	520/460/400	520/460/400	520/460/400	850/750/660	850/750/660	1000/900/800
	Уровень шума	дБ(А)	38/33/27	38/33/27	38/33/27	45/41/35	45/41/35	48/45/39
Размеры (ШхВхГ)	Без упаковки	мм	881×294×194	881×294×194	881×294×194	997×316×227	997×316×227	1132×330×232
	В упаковке	мм	965×370×282	965×370×282	965×370×282	1087×385×312	1087×385×312	1205×400×317
Вес	Нетто/брутто	кг	10.5/13	10.5/13	10.5/13	13.5/16.5	13.5/16.5	15.5/19
	Жидкостная	мм (")	6.35(1/4)	6.35(1/4)	6.35(1/4)	6.35(1/4)	6.35(1/4)	6.35(1/4)
Диаметр труб	Газовая	мм (")	9.52(3/8)	9.52(3/8)	9.52(3/8)	12.7(1/2)	12.7(1/2)	15.88(5/8)
	Дренажная	мм (")	DN20(R3/4)	DN20(R3/4)	DN20(R3/4)	DN20(R3/4)	DN20(R3/4)	DN20(R3/4)

Аксессуары (стандартная поставка)

- LFIK-1 - ИК пульт

Аксессуары (дополнительные опции)

- LFBK-1 - проводной пульт управления
- LFTK-2 - проводной пульт управления с ЖК дисплеем

Примечания:

Номинальная производительность рассчитана при следующих условиях:

Охлаждение: температура воздуха в помещении 27°C по сухому термометру, 19°C по влажному термометру; Температура наружного воздуха 35°C по сухому термометру, 24°C по влажному термометру.

Обогрев: температура воздуха в помещении 20°C по сухому термометру; Температура наружного воздуха 7°C по сухому термометру, 6°C по влажному термометру.

Длина трубопровода 7.5 м, Перепад высот 0.

Мы гарантируем работу только в пределах 130% комбинации. Если вы хотите подключить более 130% комбинации, то свяжитесь с нами и обсудите это условие. Значения преобразования беззвонной камеры, измеренные в испытательной комнате, могут отличаться. Во время фактической работы, показания немного выше в результате условий кружащей среды. Указанные выше спецификации и конструкции могут быть изменены без предварительного уведомления. Последние технические характеристики описаны в технической спецификации, предоставляемой торговым представителем. Звуковые параметры измеряются в полужонковой комнате, в положении 1 м перед устройством и на высоте 1,3 м над полом. Вышеперечисленные комбинации моделей рекомендованы заводом-изготовителем.

Напольно-потолочные блоки

ПОД
ЗАКАЗ



4D качание жалюзи

Вертикальное и горизонтальное качание жалюзи позволяет распределять воздух равномерно по всему объему помещения.



Ультратонкий дизайн

Толщина блока составляет всего 205 мм, что позволяет сэкономить место при установке.



Центробежный вентилятор нового образца

Все блоки оснащены 3-скоростным вентилятором, регулирующим скорость потока воздуха в соответствии с высотой потолка. Новый центробежный вентилятор обеспечивает больший расход воздуха при низком уровне шума, что делает подачу воздуха более спокойной и плавной.



Различные варианты установки

Блок может быть прикреплен вертикально на стене или горизонтально на потолке.



Внутренние блоки - напольно-потолочные блоки

Модель	Внутренний блок		LFF-45S	LFF-56S	LFF-71S	LFF-80S
Мощность	Охлаждение	кВт	4.5	5.6	7.1	8.0
	Обогрев	кВт	5.0	6.0	8.0	10.0
Энергопотребление	Источник питания	В~, Гц, Ф	220~240,50,1	220~240,50,1	220~240,50,1	220~240,50,1
	Ном. мощность	Вт	40	40	70	70
Производительность	Расход воздуха	м³/ч	950/760/665	950/760/665	1300/1040/910	1500/1200/1050
	Уровень шума	дБ(А)	42/39/36	42/39/36	45/42/39	47/44/41
Размеры (ШхВхГ)	Без упаковки	мм	929×660×205	929×660×205	1280×660×205	1280×660×205
	В упаковке	мм	1010×720×290	1010×720×290	1360×720×290	1360×720×290
Вес	Нетто/брутто	кг	26/29	26/29	35/39	35/39
	Жидкостная	мм (")	6.35(1/4)	6.35(1/4)	9.52(3/8)	9.52(3/8)
Диаметр труб	Газовая	мм (")	12.7(1/2)	12.7(1/2)	15.88(5/8)	15.88(5/8)
	Дренажная	мм (")	DN20(R3/4)	DN20(R3/4)	DN20(R3/4)	DN20(R3/4)

Внутренние блоки - напольно-потолочные блоки

Модель	Внутренний блок		LFF-90S	LFF-100S	LFF-112S	LFF-125S	LFF-140S
Мощность	Охлаждение	кВт	9.0	10.0	11.2	12.5	14.0
	Обогрев	кВт	11.0	12.0	12.8	13.3	15.0
Энергопотребление	Источник питания	В~, Гц, Ф	220~240,50,1	220~240,50,1	220~240,50,1	220~240,50,1	220~240,50,1
	Ном. мощность	Вт	70	70	105	105	105
Производительность	Расход воздуха	м³/ч	1500/1200/1050	1500/1200/1050	1800/1440/1260	1800/1440/1260	1800/1440/1260
	Уровень шума	дБ(А)	47/44/41	47/44/41	48/45/42	48/45/42	48/45/42
Размеры (ШхВхГ)	Без упаковки	мм	1280×660×205	1280×660×205	1631×660×205	1631×660×205	1631×660×205
	В упаковке	мм	1360×720×290	1360×720×290	1710×720×290	1710×720×290	1710×720×290
Вес	Нетто/брутто	кг	35/39	35/39	45/51	45/51	45/51
	Жидкостная	мм (")	9.52(3/8)	9.52(3/8)	9.52(3/8)	9.52(3/8)	9.52(3/8)
Диаметр труб	Газовая	мм (")	15.88(5/8)	15.88(5/8)	15.88(5/8)	15.88(5/8)	15.88(5/8)
	Дренажная	мм (")	DN20(R3/4)	DN20(R3/4)	DN20(R3/4)	DN20(R3/4)	DN20(R3/4)

Аксессуары (дополнительные опции)

- LFBK-1 - проводной пульт управления
- LFTK-2 - проводной пульт управления с ЖК дисплеем

Примечания:

Номинальная производительность рассчитана при следующих условиях:

Охлаждение: температура воздуха в помещении 27°C по сухому термометру, 19°C по влажному термометру; Температура наружного воздуха 35°C по сухому термометру, 24°C по влажному термометру.

Обогрев: температура воздуха в помещении 20°C по сухому термометру; Температура наружного воздуха 7°C по сухому термометру, 6°C по влажному термометру.

Длина трубопровода 7.5 м. Перепад высот 0.

Мы гарантируем работу только в пределах 130% комбинации. Если вы хотите подключить более 130% комбинации, то свяжитесь с нами и обсудите это условие. Значения преобразования беззвонной камеры, измеренные в испытательной комнате, могут отличаться. Во время фактической работы, показания немного выше в результате условий окружающей среды. Указанные выше спецификации и конструкции могут быть изменены без предварительного уведомления. Последние технические характеристики описаны в технической спецификации, предоставляемой торговым представителем. Звуковые параметры измеряются в полузвуковой комнате, в положении 1 м перед устройством и на высоте 1,3 м над полом. Вышеперечисленные комбинации моделей рекомендованы заводом-изготовителем.

Аксессуары

для подключения приточной установки

Система с частичной рециркуляцией

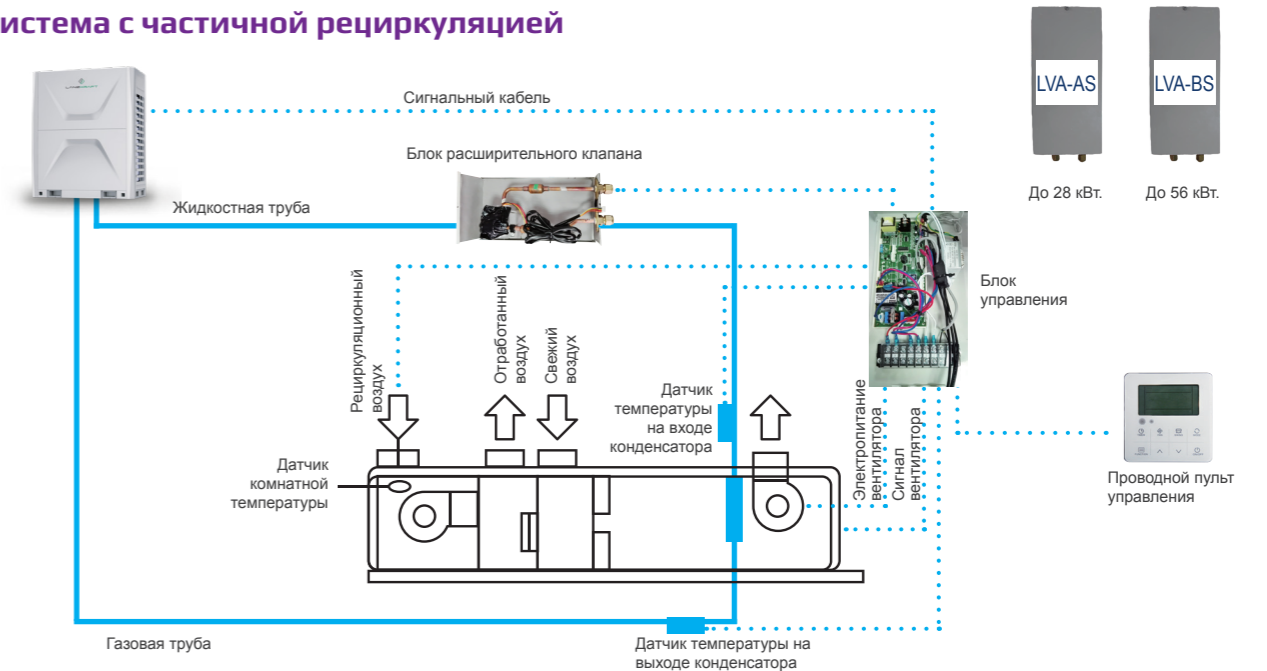

Система с полной подачей свежего воздуха

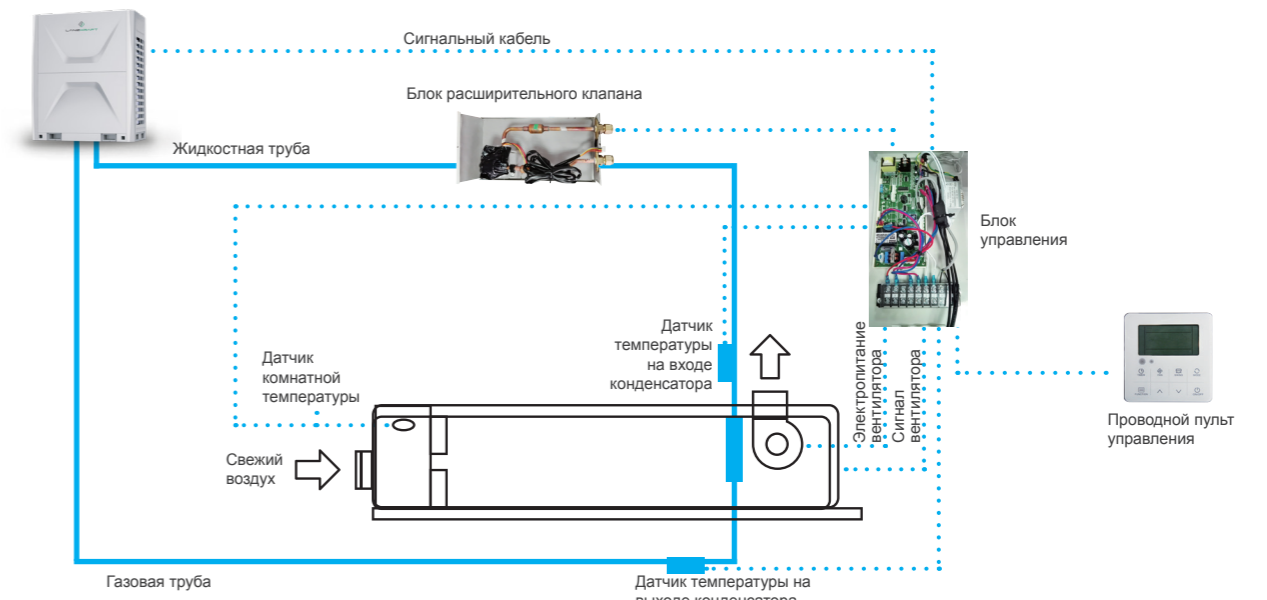

Структурная схема

Варианты подключения с другими внутренними блоками

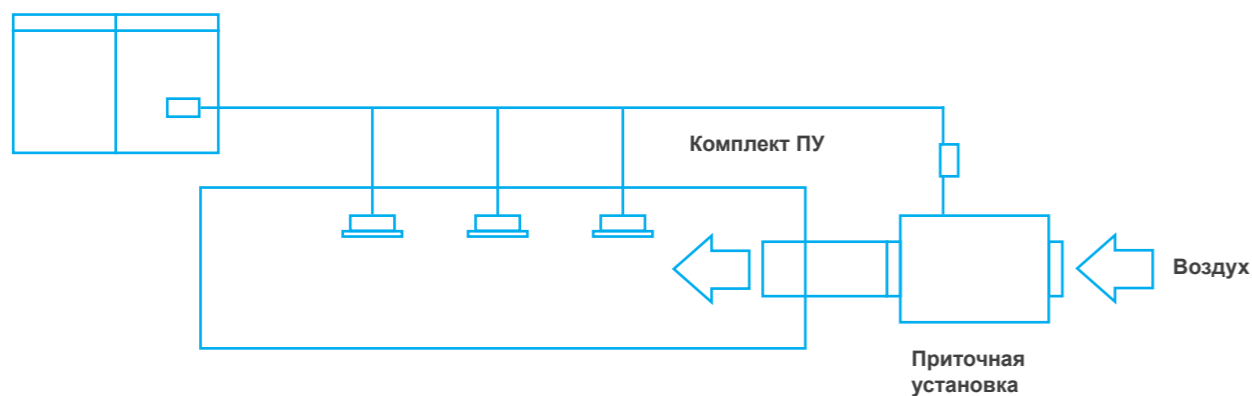

Варианты подключения с другими внутренними блоками

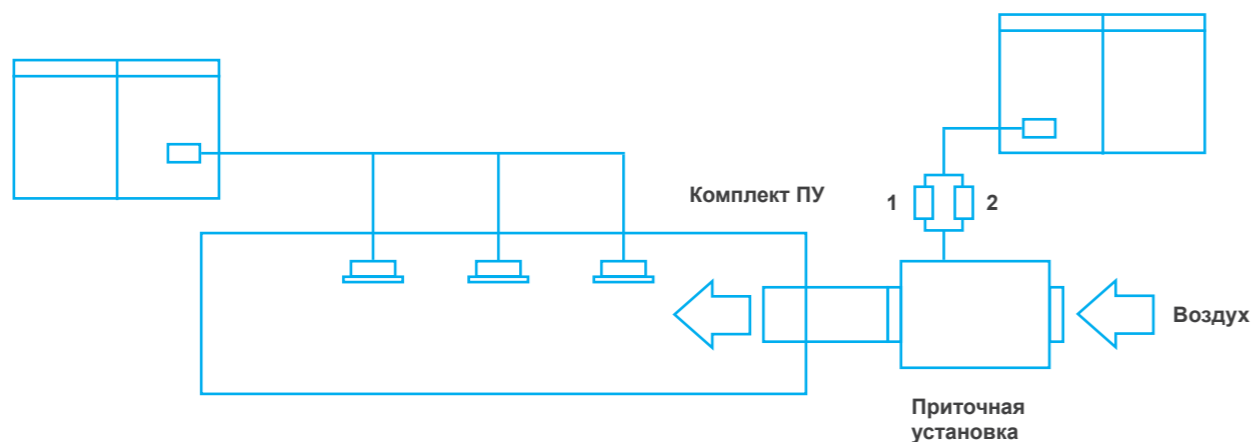

Спецификация

Комплект подключения ПУ	Допустимая мощность теплообменника	Электропитание (В~, Гц, Ф)	Объем воздушного потока (м³/ч)		Вес (кг)		Размеры (ШхГхВ)(мм) В упаковке
			Мин.	Макс.	Нетто	Брутто	
LVA-AS	≤10HP	220~240,50,1	2500	5000	5.7	7.2	450×430×160
LVA-BS	≤20HP	220~240,50,1	5000	9000	6	7.5	450×430×160

Инфракрасный пульт

дистанционного управления

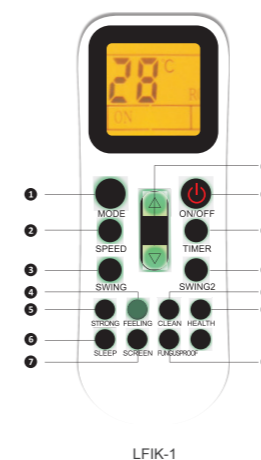

- | | |
|--|--|
| 1 Установка режима AUTO/COOL/DRY/HEAT/FAN | 8 Установка температуры/ Установка часов таймера |
| 2 Установка скорости вентилятора HIGH/MED/LOW/AUTO | 9 Вкл/Выкл |
| 3 Вертикальное качание жалюзи | 10 Вкл/Выкл таймера |
| 4 Функция I Feel | 11 Горизонтальное качание жалюзи |
| 5 Режим Турбо | 12 Функция очистки |
| 6 Спящий режим | 13 Функция Здоровье |
| 7 Вкл/Выкл ЖК-дисплея | 14 Антибактериальная функция |

Функции

1. Подсветка

Подсветка позволяет использовать пульт в темноте. Она включается при нажатии кнопки и гаснет когда заданная операция выполнена.

2. Установка адресов

Несмотря на то, что VRF система имеет функцию автоматической адресации, пользователь может сам установить адрес внутреннего блока с пульта LFIK-1.

Спецификация

Модель	LFIK-1 
Габариты (ШхВхГ)	50 x 140 x 28.5 мм (max.)
Напряжение питания	3 В (1,5 В×2)

Проводной пульт

дистанционного управления

Встроенный приемник удаленного сигнала

Приемник сигнала встроен в ПДУ. Для регулировки параметров системы сигнал от ПДУ может быть передан на проводной контроллер.



Установка адреса

Функция настройки адреса облегчает монтаж и способствует удобному обслуживанию в дальнейшем. Сервисные службы могут устанавливать адрес внутреннего блока, используя LFTK-2.



Функция Follow Me

Благодаря функции Follow Me внутренний блок ориентируется на температуру, полученную от встроенного сенсора на проводном контроллере, и сравнивает с показаниями собственного сенсора. Таким образом, учитывается температура на уровне пользователя, а не на потолке или полу.



Встроенный таймер

Встроенный дневной таймер автоматически запускает и останавливает систему в соответствии со временем, заданным пользователем.

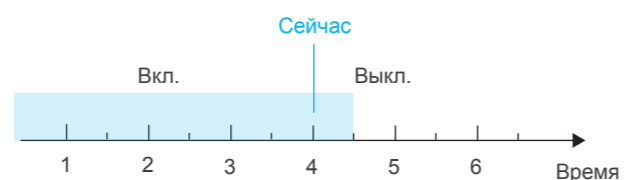
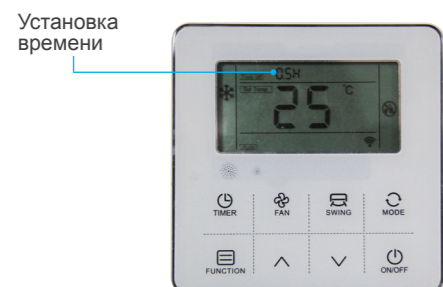

Внутренний блок установлен на выключение через полчаса.

Удобный и элегантный дизайн

LFTK-2 контроллер разработан специально для гостиниц, больниц, школ и офисов. Оснащен подсветкой в стандартной комплектации, прост в использовании в темноте.

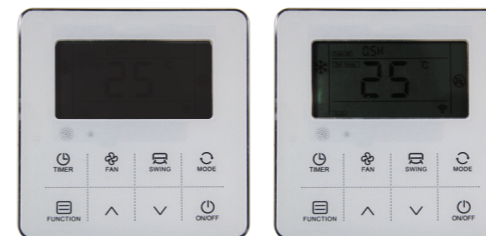

Код ошибки

При возникновении неисправности код ошибки отобразится на дисплее в области настройки температуры.

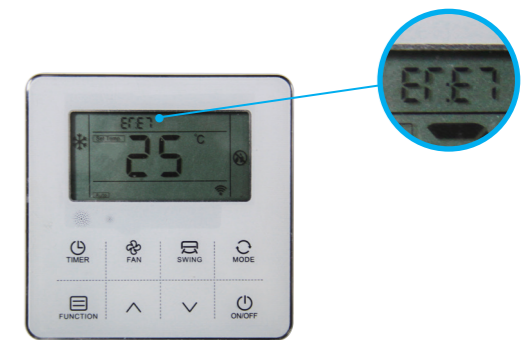

Блокировка клавиатуры

Функция блокировки препятствует изменению настроек другими людьми в общественных местах.



Спецификация

Модель	LFTK-2
Габариты (ШхВхГ)	120×120×18 мм
Напряжение питания	12 В от внутреннего блока

Центральные контроллеры и мониторы

Центральный контроллер с сенсорным экраном

Центральный контроллер с сенсорным экраном - это multifunctional устройство, которое может управлять 256 внутренними блоками в пределах максимальной длины соединения, равной 1200 метров. Удобные и гибкие настройки, как при контроле нескольких блоков в группе, так и при управлении каждым блоком в отдельности.



Мультисистемный контроль

256 внутренних блоков с уникальными адресами из разных систем могут иметь общее централизованное управление, что значительно снижает ограничения одной системы.

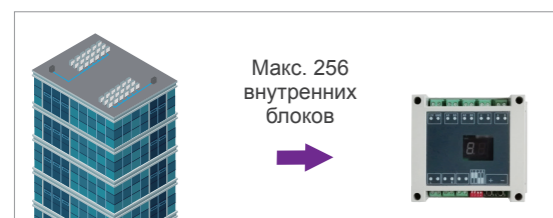

Функция множественной блокировки

Новый центральный контроллер имеет функцию блокировки не только собственной клавиатуры, но также позволяет пользователям блокировать установленный режим каждого блока или блокировать ПДУ.

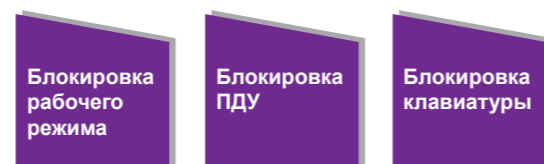

Еженедельный контроль расписания

LFCK-A центральный контроллер с функцией еженедельного контроля расписания позволяет пользователям установить до 4 запланированных периодов в день, каждый со своим режимом работы и температурой.



Статус работы внутренних блоков

Коды защиты и ошибок отображаются непосредственно на дисплее центрального контроллера. Нет необходимости обращаться к печатным платам наружного блока для получения кодов. Обслуживающему персоналу будет доступна вся история кодов защиты и ошибок для того, чтобы определить статус системы перед обращением к сервисному специалисту.



Гибкие варианты прокладки кабеля

Центральные контроллеры могут быть подключены непосредственно к ведущему наружному блоку или к любому внутреннему блоку каждой системы. Это существенно упрощает прокладку кабеля.

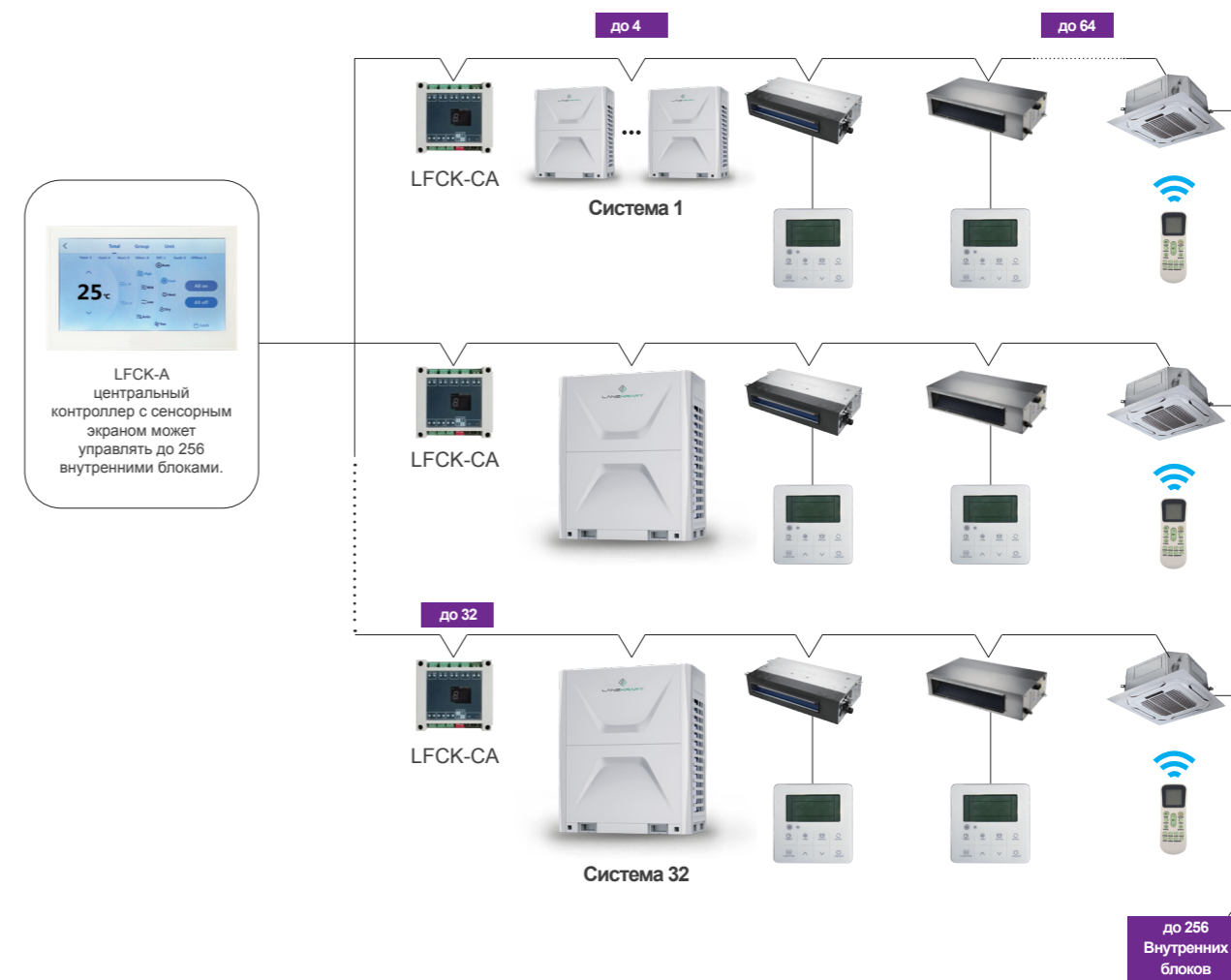

Спецификация

Модель	LFCK-A
Габариты (ШхВхГ)	176x116x12 мм (наружный) 120x60x25 мм (встраиваемый)
Напряжение питания	AC 180-240 В, 50/60 Гц

Программа сетевого управления

Управление через wi-fi

Централизованная программа управления

Централизованная программа управления
 1 компьютер может иметь доступ не более, чем к 32 наружным системам, макс. управлять 2048 внутренними блоками.

Управление BMS

Modbus Gateway
 (1 на каждую наружную систему)

Bacnet Gateway

Modbus BMS

Bacnet BMS

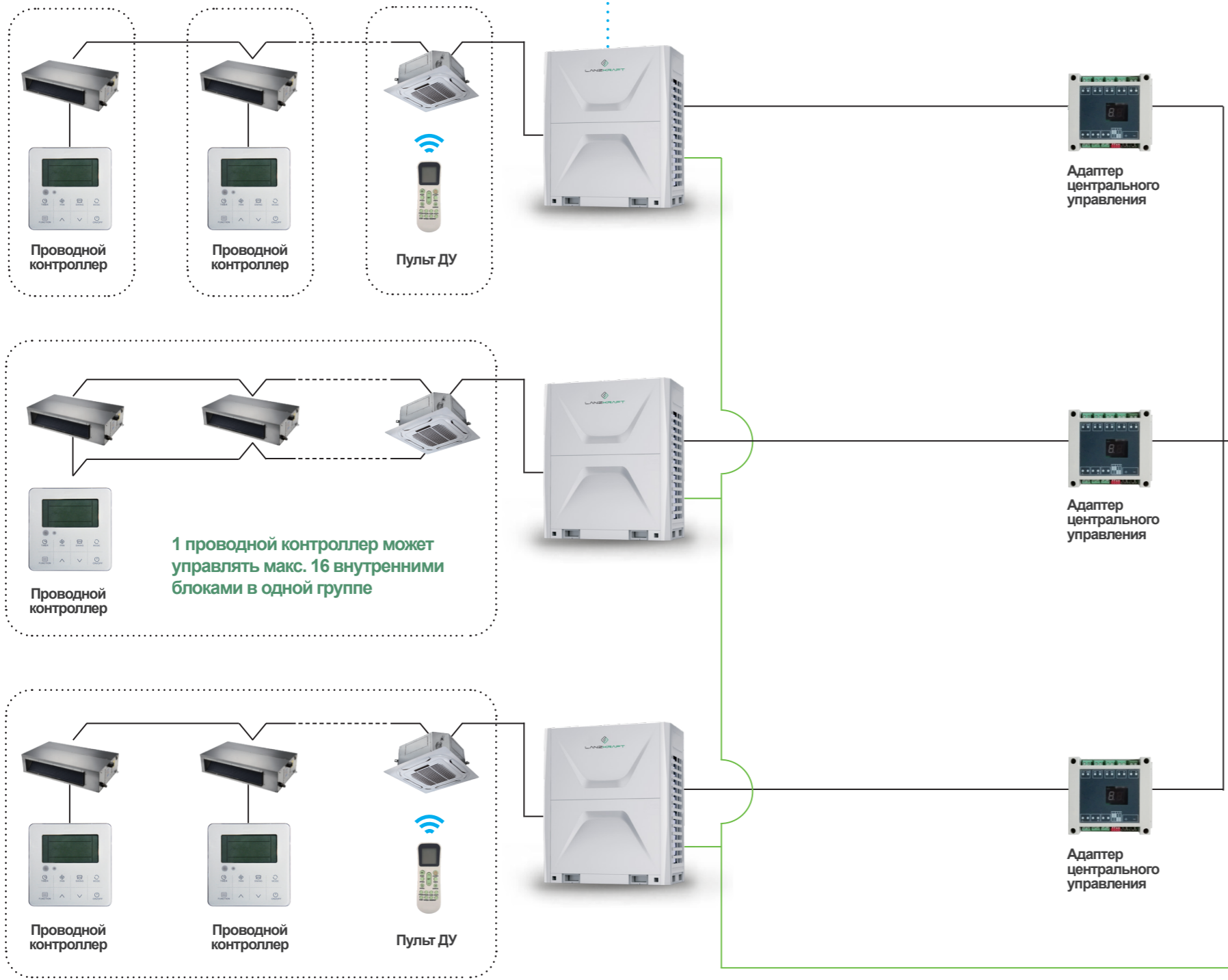

1 проводной контроллер может управлять макс. 16 внутренними блоками в одной группе

Централизованная программа управления

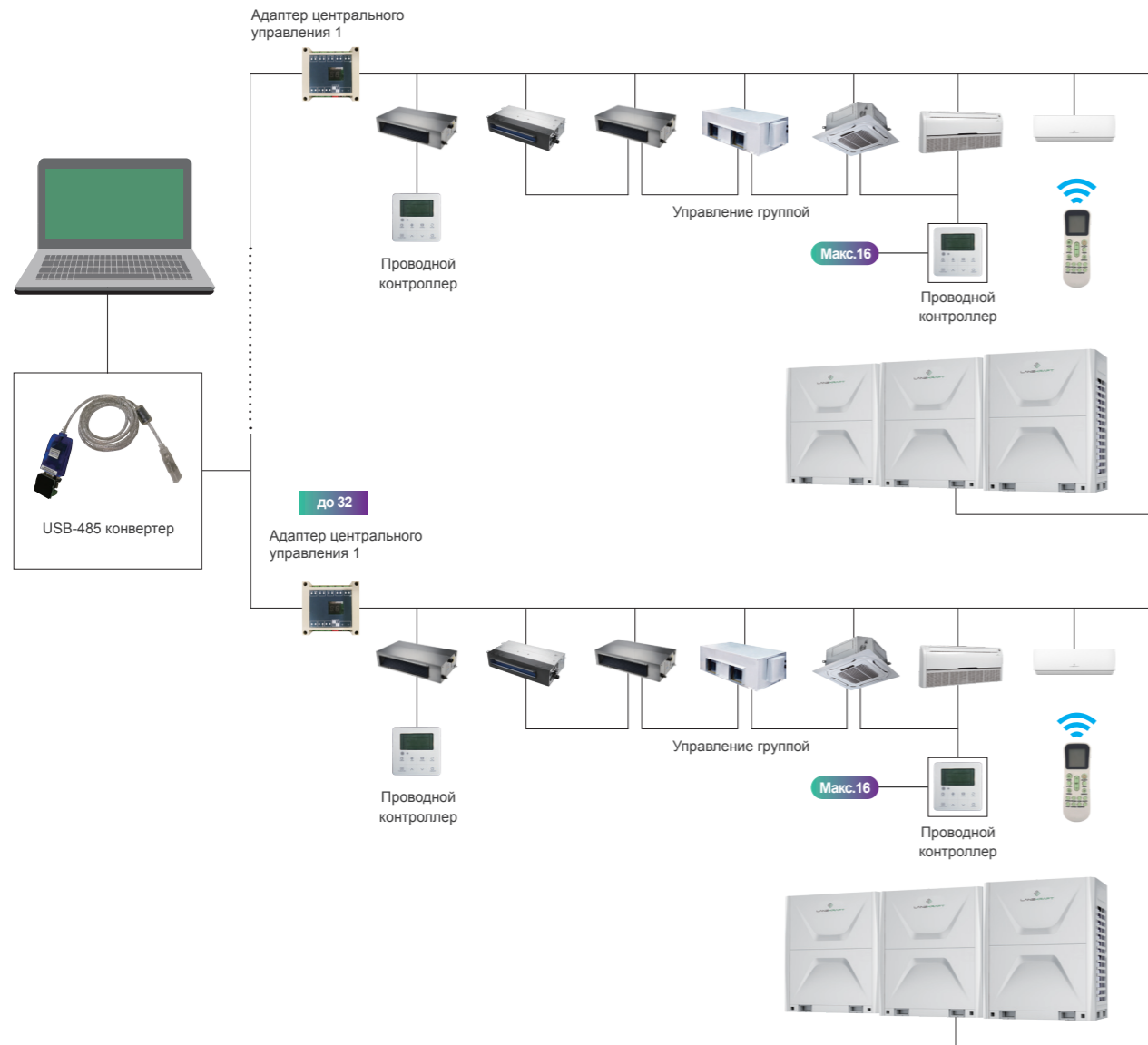

Обзор системы

Пользователям нет необходимости подниматься непосредственно к работающим блокам, блоками можно легко управлять через компьютер. Это значительно повышает удобство ежедневного обслуживания и эффективность центрального кондиционирования.

Своевременно находить неисправность и экономить затраты на обслуживание кондиционеров, минимизировать потери;
 Функция таймера с несколькими заданными периодами в течение недели;
 Каждая система IMS может максимально объединять в себе до 64 внутренних блоков;
 Система может иметь доступ к 32 наружным системам IMS, поэтому если количество наружных систем больше 30 необходимо использовать ретранслятор для увеличения RS485 сетевого оборудования.

Главные компоненты централизованной программы управления

No	Главные компоненты	Требования и функции
1	Компьютер	Операционная система: Windows XP SP2 и выше, Windows 7
2	Адаптер центрального управления	Для того, чтобы компьютер и VRF могли обмениваться данными друг с другом, необходимо использование адаптера связи. Для каждой системы VRF нужен отдельный адаптер.
3	RS-232 to RS-485/422 конвертер USB to RS-485/422 конвертер	Централизованная система управления RS485 network signal conversion for RS232 serial signal для достижения связи компьютеров с централизованной системой управления. Конвертер RS485 преобразовывает сигнал для USB для того, чтобы ноутбуки имели возможность подключиться к централизованной системе управления.
4	RS-485/422 Ретранслятор	Удлиняет расстояние коммуникации и увеличивает количество RS-485 bus network. Ретранслятор необходим только в том случае, когда количество систем наружных блоков больше, чем 30 или расстояние коммуникации больше чем 800 метров.

Главное меню программы

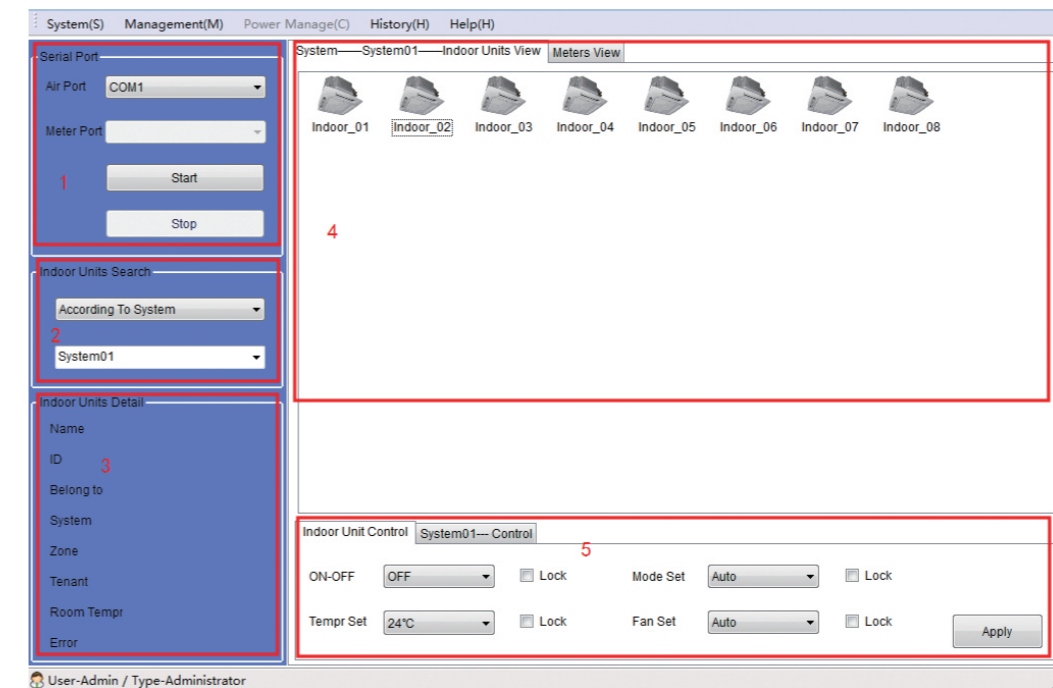

Окно 1 -- Область настройки серии. Выберите серию и нажмите кнопку "Start", система запустится, при нажатии кнопки "Stop", система прекратит работу;

Окно 2 -- Область выбора блока кондиционера. Можно разделить на выбор системы и выбор группы, определенной пользователем.

Выбранный блок будет отображаться в окне 4.

Окно 3 -- Отображает параметры одного внутреннего блока. Выберите один из внутренних блоков в окне 4, затем в окне 3 отобразится имя, ID (адрес внутреннего блока), принадлежность к системе и группе, текущее состояние, температура в помещении, ошибки и т.д.

Окно 4 -- Отображает местонахождение группы кондиционеров. На рисунке выше показаны все внутренние блоки в группе системы 01.

Окно 5 -- Управление кондиционером. Можно контролировать один кондиционер или несколько кондиционеров в группе. Более подробное описание будет дано ниже.

Биллинговая система

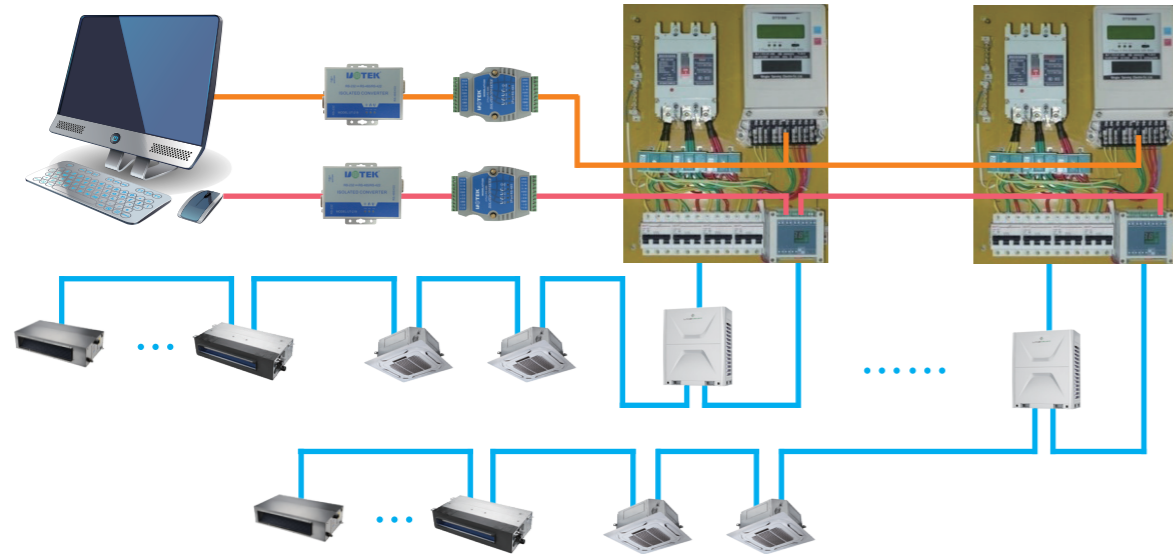

1. Макс. 99 наружных и 1024 внутренних блоков.
2. Мониторинг работы внутренних блоков осуществляется в режиме реального времени (вкл./выкл., ошибки);
3. Различные типы управления (индивидуальное управление / сетевое управление / групповое управление и управление по графику);
4. Запись истории операций (ошибки, время вкл./выкл.);
5. Блокировка внутренних блоков
6. PPD (система Пропорционального распределения потребляемой энергии) выводит ежедневный отчет в PDF-формате;

Интерфейс программы

Конфигурация

Modbus style	Скорость передачи данных	Информационный бит	Стоп-бит	Проверка	Slave-ID range	Modbus code	Поддержка трансляции
MODBUS-RTU	9600	8	1	even	1~64	01,02,03,04,05,06	NO

Система BMS

Общая структура

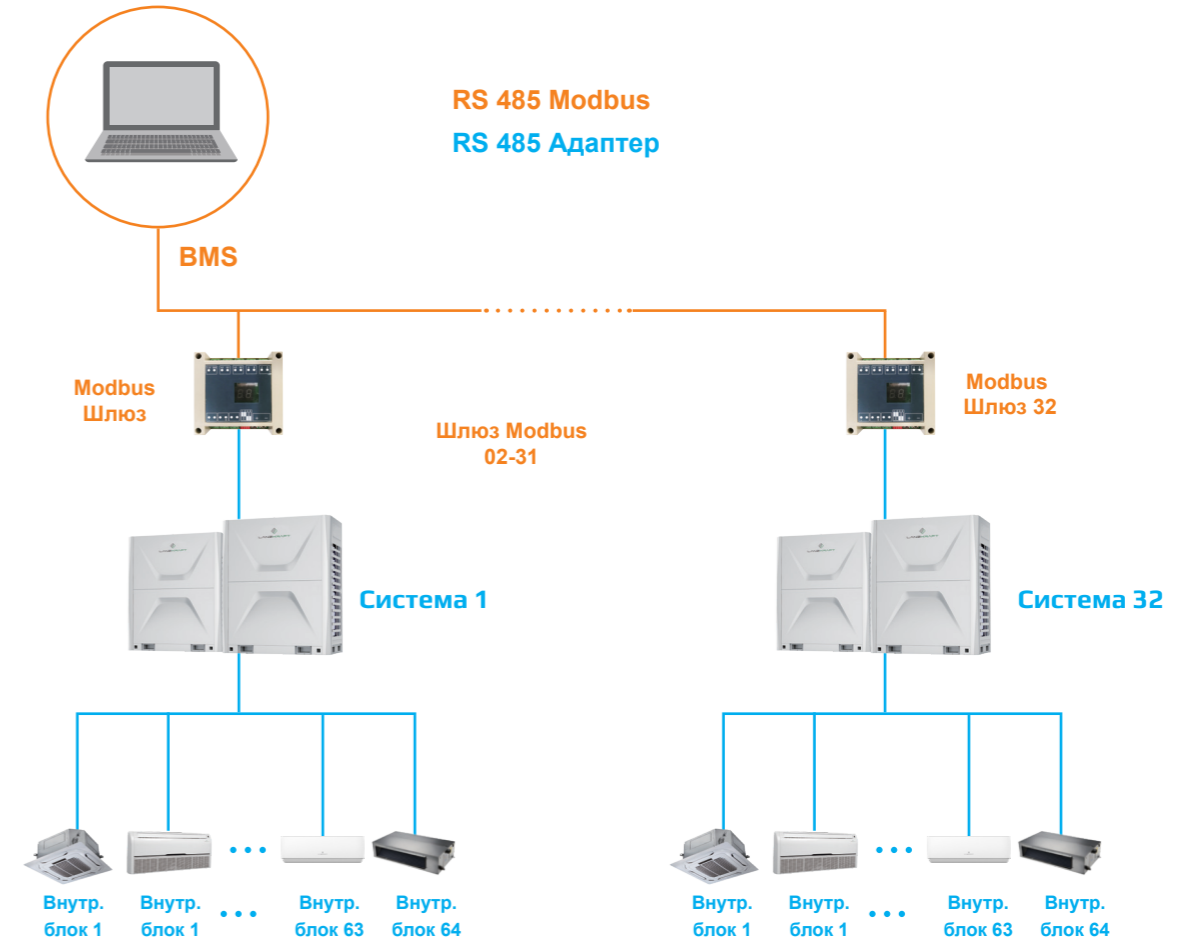

BACnet

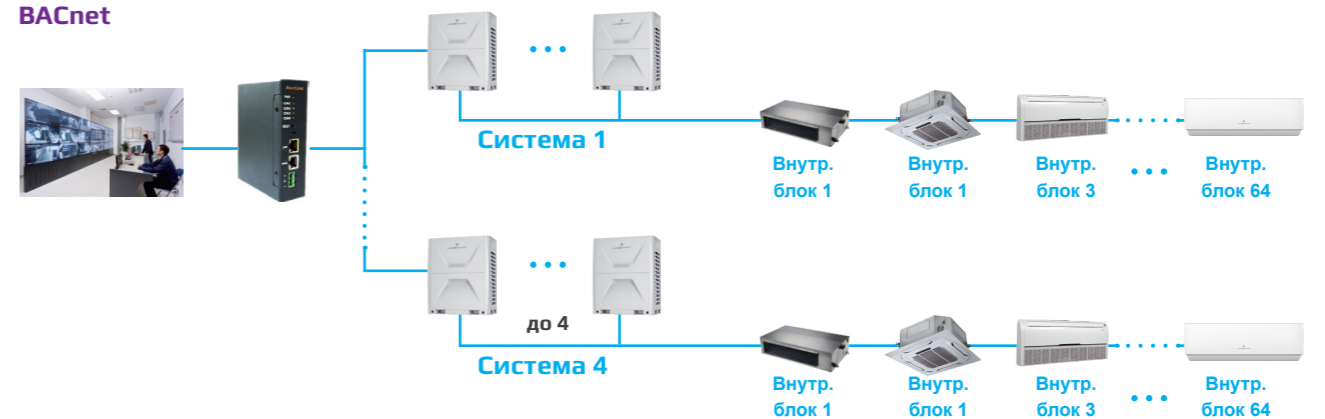

Беспроводное сетевое управление

Схема работы системы



Схема работы системы

1. Кондиционером LanzKraft можно управлять через подключение к терминалу через wi-fi или GPRS с помощью смартфона или другого мобильного устройства под управлением операционных систем Android и IOS.
2. Через мобильный терминал можно управлять режимом работы, температурой, направлением потока воздуха и таймером.
3. Пользователи могут устанавливать собственное расписание.

Аксессуары — выбор программного обеспечения

Есть современное программное обеспечение подбора оборудования Lanzkraft. Программа быстро и удобно выбирает соответствующие опции для пользователей, поддерживает несколько языков и облегчает процесс проектирования.

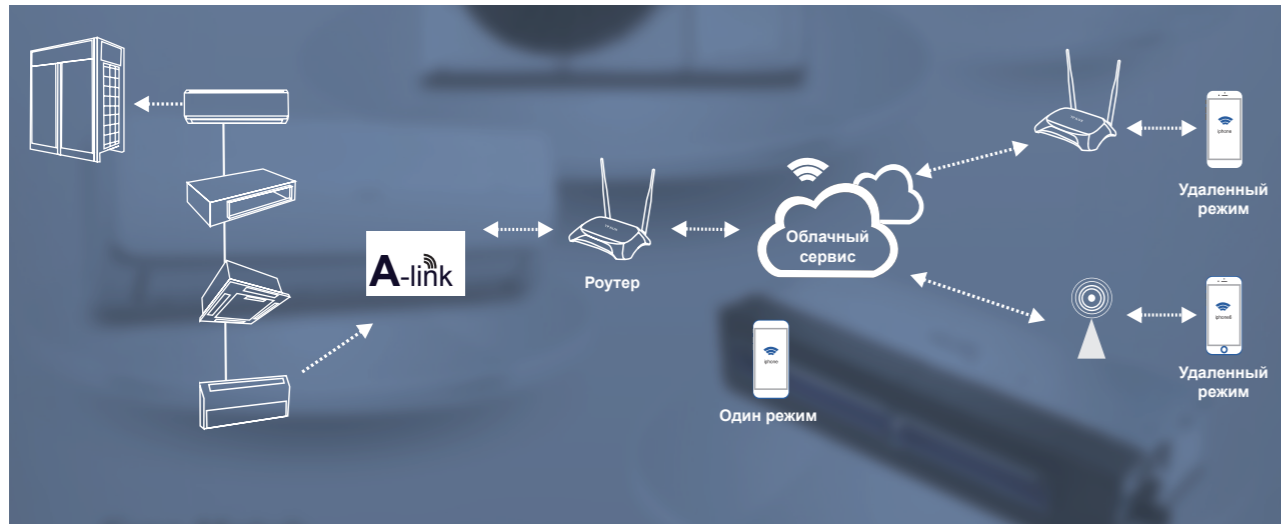
6 шагов подбора

No	Шаги	Описание
1	Выбор внутренних блоков	Выбор внутренних блоков с учетом производительности, расхода воздуха и особенностям помещений
2	Выбор наружных блоков	Автоматический подбор соответствующих наружных блоков для системы в соответствии с производительностью внутренних блоков, коэффициентом мощности между внутренними и наружными блоками и температурой работы блоков.
3	Чертеж схемы трубопроводов	Для каждой наружной системы можно сделать соответствующую схему трубопровода. Программа автоматически подберет разветвители, газовые и жидкостные трубы в соответствии с выбранными внутренними и наружными блоками. Длина трубопровода может быть учтена в соответствии с проектной схемой.
4	Чертеж электрической схемы	Для каждой наружной системы можно сделать соответствующую электрическую схему. Электрическая схема может быть учтена в соответствии с нуждами проекта. Схема включает: силовой кабель, сигнальный кабель и т.д. Пульт дистанционного управления или проводной пульт могут быть выбраны в соответствии с предпочтениями пользователя.
5	Подбор BMS или центрального контроллера	Программа может быть использована для подбора BMS или центральных контроллеров, а также для создания чертежа соединительной электрической схемы.
6	Отчет	Отчет может быть представлен в 3 форматах программ: PDF, word и CAD.

Результат

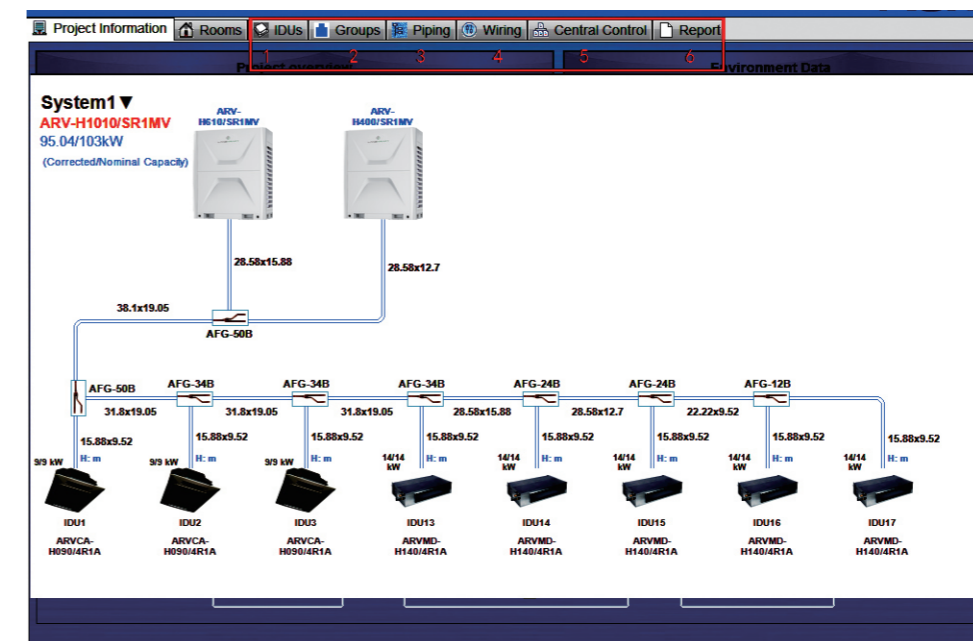

Аксессуары - Программное обеспечение для мониторинга

Программное обеспечение для самодиагностики системы может использоваться в качестве пульта дистанционного управления, оно рекомендуется при вводе оборудования в эксплуатацию. Программа контролирует рабочее состояние наружных и внутренних блоков в реальном времени. При наличии неисправностей они также будут отображены на экране.



Схема установки



Разветвители

Модель	Внешний вид	Габариты	
		Газ	Жидкость
Y-00			
Y-12			
Y-24			
Y-34			
Y-50			
Y-64			

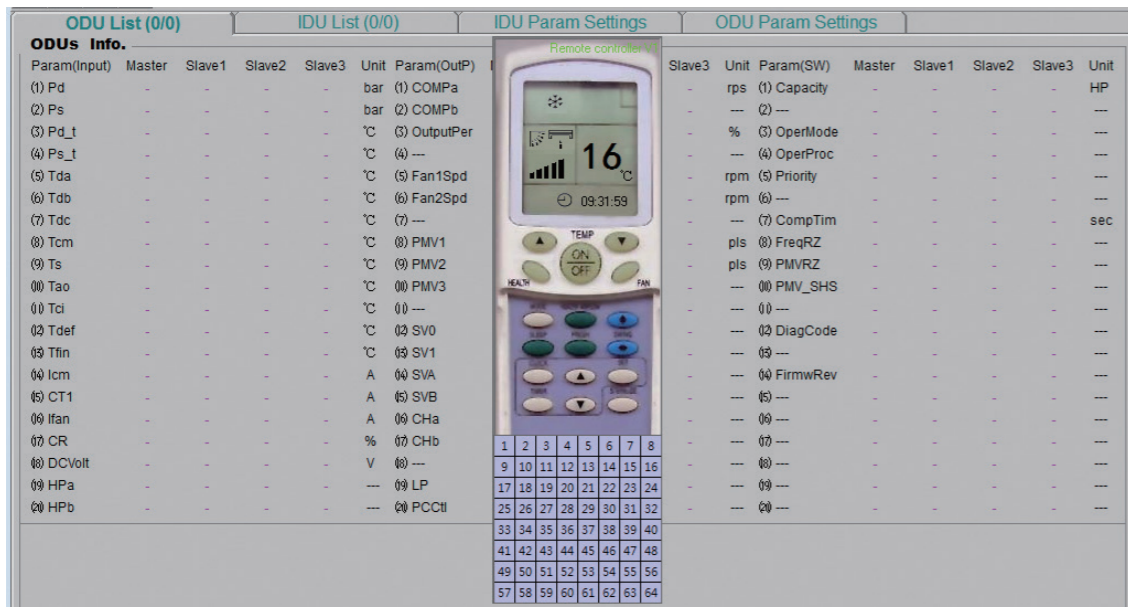
Модель	Габариты в упаковке (мм)	Вес брутто (кг)	Применение
Y-00	300x95x40	0.31/0.35	A* < 22,4 кВт
Y-12	330x100x40	0.44/0.49	22,4 кВт ≤ A* ≤ 33,5 кВт
Y-24	370x115x45	0.71/0.77	33,5 кВт < A* ≤ 67 кВт
Y-34	440x140x50	1.11/1.20	67 кВт < A* ≤ 95 кВт
Y-50	480x160x65	1.65/1.76	95 кВт < A* ≤ 140 кВт
Y-64	480x160x65	1.88/1.98	140 кВт < A* ≤ 224 кВт

A*: общая мощность внутренних блоков, подключенных к этой ветви

Материалы в данном каталоге носят ознакомительный характер и не являются официальными техническими данными. Для получения технической информации обращайтесь к официальному дистрибьютору оборудования.



lanzskraft.ru